

RU

UK

LT

LV

ET

PL

CS

SK

SL

SR

HR

BS

RO

BG

HU

TR

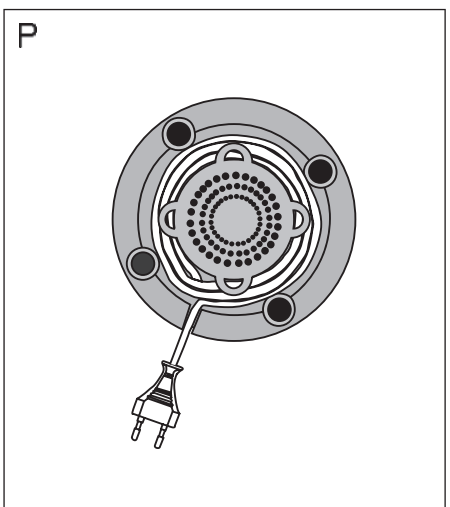
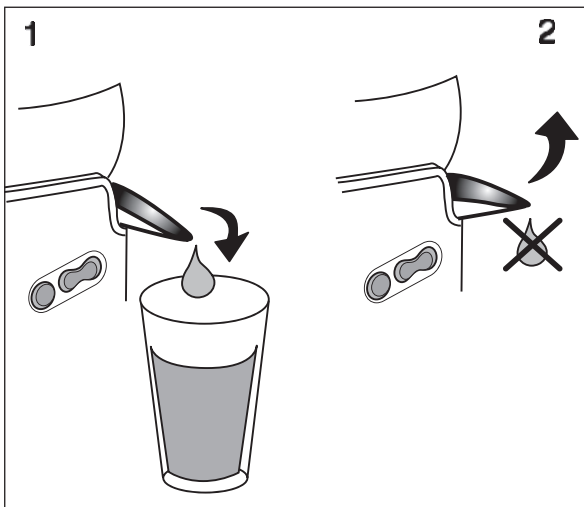
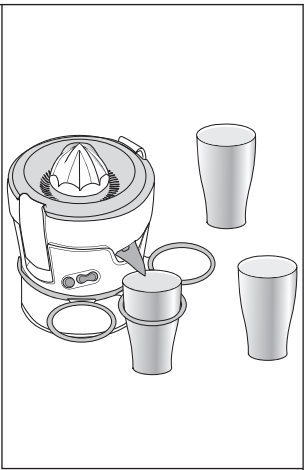
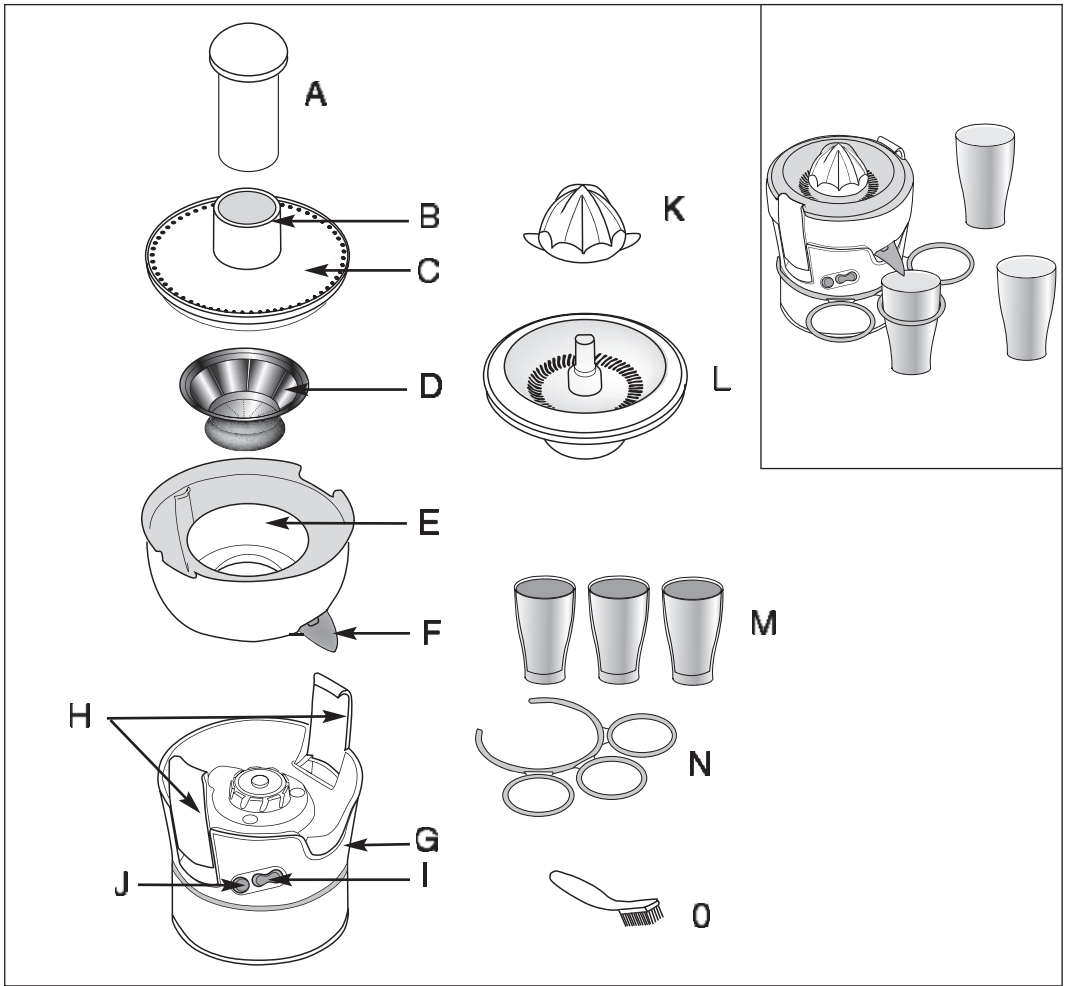

1. Меры безопасности

- Необходимо следить за тем, чтобы дети не играли с прибором.
- Детям прибором пользоваться нельзя.
- Храните прибор и провод от него в местах недоступных для детей.
- Не используйте прибор, если фильтр или защитная крышка повреждены, если он неисправен, если вы видите какие-либо трещины, царапины.
- Всегда отключайте устройство от источника питания, если оно остается без присмотра и перед сборкой, разборкой и очисткой.
- Если шнур питания повреждён, в целях безопасности он должен быть заменён производителем, его сервисной службой или квалифицированным специалистом.
- Ваш прибор предназначен для использования исключительно в домашних условиях. Он не предназначен для использования в следующих случаях, не предусмотренных гарантией:
 - В кухнях, предназначенных для персонала магазинов, офисов и в прочих рабочих помещениях,
 - В фермерских хозяйствах,
 - Жильцами гостиниц, мотелей и других подобных мест проживания,
 - В помещениях типа гостиничных номеров.
- Прибором могут пользоваться лица с ограниченными физическими или умственными возможностями, а также лица с недостаточным опытом и знаниями в случае, если они делают это под присмотром лица, ответственного за их безопасность, или если они получили предварительные инструкции относительно безопасного использования прибора и если возможные риски были предупреждены.
- Детям запрещается играть с устройством.
- Очистите все аксессуары, которые контактируют с пищей, сразу же после использования в теплой воде с мылом с помощью губки. Фильтр можно очистить с помощью щетки.
- Выключайте прибор и отсоединяйте от сети питания перед сменой аксессуаров и перед тем, как приблизиться к тем деталям прибора, которые двигаются во время работы.
- Подождите пока вращающиеся части полностью остановятся, перед тем как открывать устройство.
- Всегда используйте толкатель для продвижения ингредиентов по горловине шнека, никогда не вставляйте пальцы, вилку, нож, лопатку или другой объект.
- Никогда не погружайте блок электродвигателя в воду или любую другую жидкость. И не ополаскивайте его.
- Не превышайте максимального количества или времени работы, которые указаны в таблице рецептов.
- Прибор может работать исключительно на переменном токе. Перед первым использованием прибора проверьте соответствует ли напряжение в Вашей сети напряжению, указанному на заводском щитке.
- Не ставьте и не используйте прибор на горячей поверхности или поблизости от открытого огня (газовая плита).
- Пользуйтесь прибором на ровной устойчивой поверхности. Не допускайте попадания воды на прибор.
- Никогда не тяните за шнур, когда выключаете прибор из розетки.
- Используйте удлинитель, только убедившись, что он исправен.
- Бытовой прибор не должен использоваться, если он упал.
- Заводская табличка устройства и основные характеристики находятся под устройством.

Морковный сок

Примечание: Этот аппарат может обработать 3 кг моркови в течение примерно 2 минут (не включая время, необходимое для удаления мякоти). При приготовлении морковного сока, после обработки около 1 кг моркови, выключите и отключите устройство и удалите резервуар мякоти, крышку и фильтр. Когда Вы закончите обработку моркови, отключите прибор от сети и дайте ему остыть до комнатной температуры.

2. Описание прибора

A	Толкатель	I	Выключатель «Включено»/ «Выключено»
B	Горловина	J	Переключатель режимов скорости
C	Крышка	K	Конус (в зависимости от модели)
D	Фильтр	L	Решетка для выжимания цитрусовых (в зависимости от модели)
E	Контейнер для мякоти	M	3 стакана (в зависимости от модели)
F	Носик для выливания сока с противокапельной системой	N	Держатель стаканов (в зависимости от модели)
G	Корпус прибора	O	Щетка для чистки
H	Боковые предохранительные скобы	P	Отделение для хранения шнура питания

3. Перед первым использованием

- Полностью освободите боковые предохранительные скобы (**H**). Выньте толкатель (**A**), крышку (**C**), фильтр (**D**), контейнер для мякоти (**E**), держатель стаканов (**N**), стаканы (**M**).
- Вымойте все аксессуары в мыльной воде с добавлением моющего средства, затем высушите их и снова соберите прибор.

4. Использование соковыжималки

С помощью соковыжималки вы сможете получить сок практически из всех фруктов или овощей с твердой или мягкой структурой. Однако следует иметь в виду, что нельзя выжать сок из бананов, кокосового ореха, авокадо, ежевики, инжира, баклажанов...

4 А – ВКЛЮЧЕНИЕ СОКОВЫЖИМАЛКИ

1. Как следует зафиксируйте боковые предохранительные скобы (**H**) и крышку (**C**).
2. Нарежьте фрукты или овощи на кусочки, предварительно удалив из них косточки.
3. Подставьте стакан под отверстие для выливания сока, чтобы собрать сок.
4. Убедитесь, что носик для выливания установлен в нижнее положение (**рис 1**).
5. Подключите прибор к сети.
6. Включите прибор с помощью выключателя (**I**).
7. Установите переключатель режимов скоростей в необходимое положение в зависимости от используемого фрукта (см. таблицу ниже) с помощью кнопки (**J**).
8. Выньте толкатель, поместите фрукты или овощи, нарезанные кусочками, в горловину. Фрукты и овощи необходимо подавать в горловину при работающем двигателе.
9. Не прилагая усилий, направляйте продукты с помощью толкателя. Не используйте других приспособлений, кроме толкателя. НИКОГДА не подавайте ингредиенты в горловину пальцами. Сок стекает в стакан через носик для выливания, а мякоть собирается в контейнере для мякоти.
10. Когда стакан наполнен соком, выключите прибор и установите носик в верхнее положение (**рис 2**).
11. Если контейнер для мякоти полон, или если скорость подачи сока замедляется, освободите контейнер от мякоти с помощью ручки щетки (**O**) и при необходимости очистите фильтр с помощью щетки.
12. После использования прибора рекомендуем быстро очистить аксессуары с помощью щетки (**O**), для того чтобы продукты на них не засохли. Кроме корпуса прибора, все аксессуары можно мыть в посудомоечной машине (в верхней корзине).

13. Необходимая справочная информация:

Ингредиенты	Рекомендуемая скорость: I: медленная, II: быстрая, Максимальная (Max): 2 минуты	Приблизительное количество обработанных фруктов перед опорожнением контейнера для мякоти	Приблизительный вес	Количество полученного сока (*) (стакан = приблизительно 250 мл)
Морковь	II	10	1 кг	500 мл
Огурцы	II	2	1 кг	600 мл
Яблоки	II	5	1,2 кг	700 мл
Груши	II	5	1,2 кг	750 мл
Дыня	I	от 1 до 2	1,5 кг	900 мл
Ананас	II	2	2 кг	1000 мл
Виноград	I		2 кг	1200 мл
Салат	II	от 2 до 3	0,5 кг	250 мл
Помидоры	I	7	1,5 кг	900 мл
Сельдерей	II	3	1,5 кг	900 мл
Имбирь	II (максимально 30 секунд)	2	0,08 кг	60 мл

(*) Качество и количество полученного сока в значительной степени зависит от даты сбора урожая и от сорта используемых фруктов и овощей. Приведенные выше количества являются, таким образом, приблизительными.

4 В – РЕКОМЕНДАЦИИ ПО ИСПОЛЬЗОВАНИЮ СОКОВЫЖИМАЛКИ

1. Выбирайте свежие и спелые фрукты и овощи.
2. Следует тщательно вымыть фрукты и овощи, прежде чем нарезать их на кусочки и вынуть из них косточки.
3. Следует очищать плоды с толстой кожурой
4. Чем больше сока в плоде (например, в помидоре), тем более медленный режим скорости следует использовать (см. справочную таблицу выше).
5. Если вы хотите получить сок из винограда, айвы, черники или черной смородины, необходимо будет очищать фильтр после обработки каждого 1/2 кг фруктов.
6. Если вы выжимаете сок из очень спелых фруктов, полученный сок будет довольно густым, а фильтр может засориться быстрее. В этом случае необходимо чаще производить его очистку. В зависимости от качества обрабатываемых фруктов или овощей вам придется чаще или реже опорожнять контейнер для мякоти.
7. Важная информация: все соки следует употреблять непосредственно после приготовления. При контакте с воздухом фруктовый и овощной сок быстро окисляется, что может привести к ухудшению его вкуса и цвета. Сок из яблок и груш быстро коричневеет. Добавьте несколько капель лимонного сока для замедления этого процесса.

5. Использование насадки для получения сока из ЦИТРУСОВЫХ (в зависимости от модели) _____

1. Освободите боковые предохранительные скобы (H).
2. Снимите крышку (C) и фильтр (D).
3. Установите решетку для выжимания цитрусовых (L) на контейнер для мякоти (E) с конусом (K).
4. Зафиксируйте решетку для цитрусовых (L) на контейнере для мякоти (E) при помощи предохранительных скоб (H).
5. Подключите прибор к сети.
6. Убедитесь, что носик для выливания сока установлен в нижнее положение. (рис 1)
7. Установите переключатель режимов скоростей в положение самой медленной скорости (J) и включите выключатель (I) в положение "On".
8. Выжмите сок из плода.

6. Очистка и уход

- Все съемные детали (**A, B, C, D, E, M, N**) можно мыть в посудомоечной машине.
- Аксессуар для выжимания цитрусовых запрещается мыть в посудомоечной машине. Очищайте его под краном.
- **Чистка значительно облегчается, если вы делаете это непосредственно после использования соковыжималки.**
- Для чистки соковыжималки не используйте абразивную губку, ацетон, спиртосодержащие продукты (уайт спирит), и т.д.
- При обращении с фильтром соблюдайте меры предосторожности. Избегайте любых неправильных действий, которые могут привести к его повреждению. Фильтр можно чистить с помощью щетки (**O**). При возникновении малейших признаков износа или повреждения замените фильтр.
- Очистите блок двигателя с помощью влажной ткани. Затем тщательно высушите.
- Никогда не погружайте блок двигателя под проточную воду.

7. Электрический или электронный прибор после окончания срока службы



Участвуйте в охране окружающей среды!



Ваш прибор содержит многочисленные комплектующие, изготовленные из ценных или могущих быть использованными повторно материалов.



По окончании срока службы прибора сдайте его в пункт приема или, в случае отсутствия такового, в уполномоченный сервисный центр для его последующей обработки.

1. Правила безпечного використання

- Не слід дозволяти дітям бавитись із пристроєм.
- Цей пристрій не повинен використовуватися дітьми.
- Зберігайте прилад і його шнур в місці недоступному для дітей.
- Не використовуйте прилад, якщо фільтр або захисна кришка пошкоджені, якщо він несправний, якщо ви бачите які-небудь тріщини, подряпини.
- Завжди відключайте пристрій від джерела живлення, якщо він залишається без нагляду і перед складанням, розбиранням і очищенням.
- Щоб запобігти будь-якому ризику, заміна пошкодженого електричного шнура повинна здійснюватись виробником, службою після продажного обслуговування виробника або особою із аналогічною кваліфікацією.
- Цей прилад призначений виключно для побутового використання. Ваш прилад не призначений для використання у наступних випадках, на які не розповсюджується дія гарантії:
 - В кухнях, відведених для персоналу в магазинах, офісах та інших робочих місцях,
 - На фермах,
 - Клієнтами готелів, мотелів і інших подібних місць проживання,
 - В кімнатах та квартирах, що винаймаються на короткий термін.
- Даний пристрій можна використовувати особам яким бракує знань або досвіду, або з обмеженими фізичними, сенсорними або розумовими здібностями, якщо вони пройшли інструктаж з безпечного використання приладу і свідомі всіх можливих ризиків.
- Діти не повинні бавитись з приладом.
- Очистіть всі аксесуари, які контактують з їжею, відразу ж після використання в теплій воді з милом за допомогою губки. Фільтр можна очистити за допомогою щітки.
- Вимикайте прилад та виключайте його з електромережі перед заміною аксесуарів та перед тим, як наблизитись до тих частин приладу, що рухаються під час його роботи.
- Зачекайте поки частини що обертаються повністю зупиняться, перед тим як відкривати пристрій.
- Завжди використовуйте штовхач для просування інгредієнтів по горловині шнека, ніколи не вставляйте пальці, вилку, ніж, лопатку або інший об'єкт.
- Ніколи не занурюйте блок двигуна у воду або будь-яку іншу рідину. І не обполіскуйте його.
- Не перевищуйте максимальної кількості або час роботи, які вказані в таблиці рецептів.
- Він призначений для роботи виключно на змінному струмі. Перед першим використанням перевірте чи відповідає напруга у Вашій мережі напрузі, зазначеній на заводському щитку приладу.
- Не ставте і не використовуйте прилад на гарячій поверхні, або у безпосередній близькості від відкритого вогню (газова плита).
- Користуйтеся приладом виключно на рівній і стійкій поверхні. Не допускайте попадання води на прилад.
- Ніколи не тягніть за шнур, коли вимикаєте прилад з мережі.
- Використовуйте подовжувач тільки в тому випадку, якщо Ви впевнені в його справності.
- Побутовий прилад не повинен використовуватися, якщо він вправ.
- Заводська таблиця пристрою та основні характеристики знаходяться під пристроєм.

Морквяний сік

Примітка: Цей апарат може обробити 3 кг моркви протягом приблизно 2 хвилин (не включаючи час, необхідний для видалення м'якоті). При приготуванні морквяного соку, після обробки близько 1 кг моркви, вимкніть і відключіть пристрій і вийміть резервуар м'якоті, кришку і фільтр. Коли Ви закінчите обробку моркви, відключіть прилад від мережі і дайте йому охолонути до кімнатної температури.

2. Опис приладу

A	Штовхач	J	Перемикач швидкостей
B	Отвір для завантаження продуктів	K	Конус (залежно від моделі)
C	Кришка	L	Сито преса для цитрусових (залежно від моделі)
D	Фільтр	M	3 склянки (залежно від моделі)
E	Резервуар для збирання віджатої м'якоті	N	Приладдя для тримання склянок (залежно від моделі)
F	Зливний носик із протикрапельною системою	O	Щітка для чищення
G	Корпус приладу	P	Відсік для зберігання шнура живлення
H	Бічні запобіжні скоби		
I	Перемикач Увімкнення/Вимкнення		

3. Перед першим використанням

- Повністю вивільніть бічні запобіжні скоби (**H**). Вийміть штовхач (**A**), зніміть кришку (**C**), фільтр (**D**), резервуар для збирання віджатої м'якоті (**E**), приладдя для тримання склянок (**N**), склянки (**M**).
- Помийте всі деталі в теплій воді з миючим засобом, висушіть їх, після чого зберіть прилад.

4. Використання центрифужної соковижималки

За допомогою центрифужної соковижималки можна приготувати соки майже з усіх фруктів та овочів, твердих або м'яких. Неможливо однак вичавлювати сік з бананів, кокосових горіхів, авокадо, ожини, інжиру, баклажанів тощо.

4 А – ПОРЯДОК РОБОТИ ЦЕНТРИФУЖНОЇ СОКОВИЖИМАЛКИ

1. Заблокуйте належним чином бічні запобіжні скоби (**H**) та кришку (**C**).
2. Поріжте фрукти й овочі шматочками та виберіть з них кісточки.
3. Підставте під зливний носик склянку збирання соку.
4. Переконайтеся в тому, що зливний носик виставлено в нижнє положення (**мал. 1**).
5. Підключіть прилад до електромережі.
6. Увімкніть прилад за допомогою перемикача (**I**).
7. Залежно від типу використовуваних плодів (див. наведену нижче таблицю) виставте необхідну швидкість за допомогою кнопки (**J**).
8. Вийнявши штовхач, подавайте фрукти та овочі через отвір для завантаження продуктів. **Фрукти та овочі необхідно подавати при працюючому двигуні.**
9. Просувайте продукти, не натискаючи надто сильно, за допомогою штовхача. Не користуйтеся замість нього ніяким іншим знаряддям. У ЖОДНОМУ РАЗІ не допомагайте собі пальцями. Сік наливається зі зливного носика у склянку, а макуха потрапляє до резервуара для збирання віджатої м'якоті.
10. Після того як склянка наповниться, зупиніть роботу приладу й переведіть зливний носик у верхнє положення (**мал. 2**).
11. Якщо вам здається, що резервуар для збирання віджатої м'якоті повний, або якщо сповільнилась швидкість витікання соку, випорожніть ємність ручкою щітки (**O**) та, якщо необхідно, почистіть щіткою фільтр.

12. Рекомендується очищувати деталі одразу після закінчення роботи, користуючись щіткою **(O)**, щоб запобігти налипанню на них решток продуктів. За винятком корпусу приладу, усі деталі придатні для миття в посудомийній машині (у верхньому коробі).

13. **Для довідки:**

Інгредієнти	Рекомендована швидкість: I: низька, II: висока, макс. тривалість: 2 хвилини	Приблизна кількість оброблюваних плодів до випорожнення резервуара для збирання віджатої м'якоти	Приблизна вага	Кількість отриманого соку (*) (1 склянка = приблизно 250 мл)
Морква	II	10	1 кг	500 мл
Огірки	II	2	1 кг	600 мл
Яблука	II	5	1,2 кг	700 мл
Груші	II	5	1,2 кг	750 мл
Диня	I	1 - 2	1,5 кг	900 мл
Ананаси	II	2	2 кг	1000 мл
Виноград	I		2 кг	1200 мл
Зелений салат	II	2 - 3	0,5 кг	250 мл
Помідори	I	7	1,5 кг	900 мл
Селера	II	3	1,5 кг	900 мл
Імбир	II (макс. 30 секунд)	2	0,08 кг	60 мл

(*) Якість та кількість отриманого соку може значно відрізнятись в залежності від дати збирання та сорту окремих фруктів та овочів. Адже, наведена вище кількість соку є приблизною.

4 В - ПОРАДИ З ВИКОРИСТАННЯ ЦЕНТРИФУЖНОЇ

1. Віддавайте перевагу доспілим і свіжим фруктам та овочам.
2. Старанно мийте фрукти й овочі перед тим, як порізати їх шматочками та вибрати кісточки.
3. Обчищайте плоди з товстою шкіркою.
4. Чим плід соковитіший (як, наприклад, помідор), тем меншу швидкість необхідно застосовувати (див. інформацію у вищенаведеній таблиці).
5. Готуючи соки з винограду, айви, чорниці або чорної смородини, необхідно очищувати фільтр після обробки кожних 1/2 кг продуктів.
6. При вичавлюванні соків з надто спілих плодів отримана рідина має досить густу консистенцію, що призводить до скорішого забивання фільтра. У цьому випадку чищення фільтра необхідно здійснити раніше. Залежно від якості оброблюваних фруктів або овочів, вам доведеться з більшою або меншою частотою випорожнювати резервуар для збирання віджатої м'якоти.
7. Важливе зауваження: усі соки необхідно вживати одразу після їх приготування. Насправді, у контакті з повітрям вони дуже швидко окислюються, це може призвести до зміни їх смаку й кольору. Зокрема, яблучний та грушевий соки швидко стануть коричневиими. Додайте до них кілька крапель лимонного соку, і набування темного кольору уповільниться.

5. Застосування преса для цитрусових (залежно від моделі)

1. Вивільніть бічні запобіжні скоби **(H)**.
2. Зніміть кришку **(C)** і фільтр **(D)**.
3. Встановіть сито преса для цитрусових **(L)** разом із конусом **(K)** на резервуар для збирання віджатої м'якоти **(E)**.
4. Зафіксуйте сито преса для цитрусових **(L)** на резервуарі для збирання віджатої м'якоти **(E)** за допомогою запобіжних скоб **(H)**.
5. Підключіть прилад до електромережі.
6. Переконайтеся в тому, що зливний носик виставлено в нижнє положення. **(мал. 1)**
7. Виставте найнижчу швидкість **(J)** і переведіть перемикач **(I)** у положення **"On"**.
8. Вичавте сік з плоду цитрусових.



6. Чищення й догляд

- Усі знімні деталі (**A, B, C, D, E, M, N**) придатні для миття в посудомийній машині.
 - Мити в посудомийній машині прес для цитрусових не можна. Очищуйте його в проточній воді.
 - Для полегшення чищення приладу, робіть це негайно після закінчення використання.
 - Не користуйтеся для чищення приладу абразивними губками, ацетоном, спиртом (уайт-спіритом) тощо.
 - Будьте обережні з фільтром. Уникайте будь-яких маніпуляцій, які можуть призвести до його пошкодження. Фільтр можна чистити щіткою (**O**).
- При появі будь-якої ознаки зношування або пошкодження необхідно здійснити його заміну.
- Протирайте блок двигуна вологою тканиною. Старанно висушуйте його.
 - Ніколи не занурюйте блок двигуна під проточну воду.

7. Закінчення строку служби електричних та електронних пристроїв



Приймайте участь в охороні навколишнього середовища!

-  Ваш прилад містить численні комплектні, вироблені з цінних або придатних для перероблення з метою їх подальшого використання матеріалів.
-  Здайте його в спеціалізований пункт приймання або, за його відсутності, в уповноважений центр для здійснення подальшої переробки.

1. Saugumo instrukcija

- Vaikai turi būti prižiūrimi, užtikrinant, kad jie nežaistų su aparatu.
- Aparato negali naudoti vaikai.
- Aparatą ir jo laidą laikykite vaikams nepasiekiamoje vietoje.
- Nenaudokite aparato, jeigu filtras arba apsauginis dangtelis įskilę, jei yra defektų, jei pastebite įbrėžimų ar įskilimų.
- Visada ištraukite aparato laidą iš maitinimo tinklo, jei paliekate aparatą be priežiūros, prieš valydami ir dėdami ar išimdami priedus.
- Jei maitinimo laidas yra pažeistas, jį turi pakeisti gamintojas, centras, įgaliotas atlikti priežiūrą po pardavimo, ar panašios kvalifikacijos asmuo, kad nebūtų jokio pavojaus.
- Šis aparatas skirtas naudoti tik namuose. Jis neskirtas naudoti toliau nurodytais atvejais; naudojant šiais atvejais garantija netaikoma:
 - darbuotojams skirtose virtuvės patalpose parduotuvėse, biuruose ir kitose darbo vietose,
 - ūkiuose,
 - viešbučiuose, moteliuose ir kitose apgyvendinimui skirtose vietose, kuriose aparatą naudoja jų klientai,
 - svečių kambariuose.
- Asmenys, neturintys atitinkamos patirties ir žinių, arba asmenys, kurių fizinės, jutiminės arba protinės galimybės yra apribotos, šį aparatą gali naudoti, jeigu yra išmokyti naudoti aparatą saugiai ir žino patiriamą riziką.
- Vaikams negalima žaisti su aparatu.
- Visus priedus, kurie liečiasi su maisto produktais, nuplaukite šiltu vandeniu su indų plovikliu, naudodami kempinę, tuojau pat baigę naudoti aparatą. Filtrą galima valyti šepetėliu.
- Prieš keisdami priedus arba prieš imdami veikimo metu judančias dalis, išjunkite prietaisą ir atjunkite jį nuo elektros maitinimo.
- Prieš atidarydami aparatą palaukite, kol besisukančios dalys visiškai sustos.
- Maisto produktus į angą produktams dėti visuomet kiškite stūmikliu, niekada nekiškite pirštais, šakute, šaukštu, peiliu, mentele ar bet koku kitu daiktu.
- Variklio bloko niekada nenardinkite į vandenį arba bet kurį kitą skystį. Taip pat jo neskalaukite vandeniu.
- Produktų nedėkite daugiau, negu nurodyta receptų lentelėje, ir neviršykite šioje lentelėje nurodyto naudojimo laiko.
- Aparatas sukurtas naudoti tik kintamosios elektros srovės tinkle. Prašome prieš pirmą kartą naudojant patikrinti, ar tinklo įtampa sutampa su nurodytąja ant aparato informacinio ženklelio.
- Šio aparato nenaudokite ir nedėkite ant kaitvietės arba arti ugnies (dujinės viryklės).
- Aparatą naudokite tik ant tvirto stalviršio, ant kurio netykšta vanduo.
- Aparato laido iš tinklo niekada neišjunkite traukdami už jo.
- Ilgiklį naudokite tik patikrinę, ar jo būklė gera.
- Elektrinio buitinio aparato negalima naudoti, jei jis nukrito ant žemės.
- Aparato informacinis ženklelis ir pagrindinės savybės nurodyti po aparatu.

Morkų sultys

Pastaba. Šiuo aparatu maždaug per 2 minutes galima išspausti 3 kg morkų (neįskaitant laiko, kurio reikia minkštimui išimti). Kai spaudžiate morkų sultis, išspaudę 1 kg morkų aparatą išjunkite, ištraukite jo laidą iš maitinimo tinklo, iš talpyklos išimkite minkštimą, nuimkite dangtelį ir išimkite filtrą. Baigę spausti morkas, aparato laidą ištraukite iš maitinimo tinklo ir palikite aparatą kambario temperatūroje, kad atvėstų.

2. Prietaiso aprašymas

A	Spaustukas	I	Mygtukas įjungti/ Išjungti
B	Vamzdelis	J	Greičių jungiklis
C	Gaubtas	K	Konusas (pagal tipą)
D	Filtrą	L	Grotelės vaisių sultims spausti (pagal tipą)
E	Indelis minkštimui	M	3 Stiklinės (pagal tipą)
F	Varvėjimą sulaikantis snapelis	N	Stiklinių padėklas (pagal tipą)
G	Prietaiso korpusas	O	Šepetėlis valymui
H	Saugumą užtikrinantys rėmas	P	Laido prijungimas ir suvyniojimas

3. Prieš pirmą panaudojimą

- Nuimkite saugumą užtikrinančius rėmus (**H**). Nuimkite spaustuką (**A**), gaubtą (**C**), filtrą (**D**), indelį minkštimui (**E**), padėklą stiklinėms (**N**), stiklines (**M**).
- Visas dalis nuplaukite drungnu vandeniu su indų plovikliu, nušuostykite ir po to prietaisą vėl sumontuokite.

4. Sulčių spaustuvo naudojimas

Sulčių spaustuvu galima gaminti sultis beveik iš visų kietų ir minkštų vaisių bei daržovių rūšių. Sulčių negalima spausti tik iš bananų, kokoso riešutų, avokadų, gervuogių, finikų, baklažanų ir pan.

4 A – SULČIŲ SPAUSTUVO PARUOŠIMAS NAUDOTI

1. Teisingai užspauskite saugumą užtikrinančius rėmus (**H**) ir gaubtą (**C**).
2. Supjaustykite vaisius arba daržoves gabaliukais ir pašalinkite sėklas bei kauliukus.
3. Po snapeliu pastatykite stiklinę sultims.
4. Įsitinkinkite, kad snapelis yra apatinėje padėtyje (**pav. 1**).
5. Įjunkite prietaisą į elektros tinklą.
6. Jungikliu įjunkite prietaisą (**I**).
7. Pagal naudojamų vaisių bei daržovių rūšį nustatykite reikiamą greitį jungikliu (**J**) (žr. lentelę žemiau).
8. Išimkite spaustuką ir gabalėliais dėkite į vamzdelį vaisius arba daržoves.
Kuomet dedate vaisius arba daržoves, motoras turi būti įjungtas.
9. Maistą spauskite spaustuku, bet ne per daug stipriai. Nenaudokite jokio kito įrankio. SVARBIAUSIAI, nespauskite pirštais. Sultys į stiklinę teka snapeliu, minkštimas kaupiasi indelyje minkštimui.
10. Kai stiklinė pilna, sustabdykite prietaisą ir atsukite snapelį į viršutinę padėtį (**pav. 2**).
11. Kai jums atrodoys, kad indelis minkštimui jau pilnas, arba kad sulčių tekėjimas lėtėja, ištuštinkite indelį šepetėlio kotu (**O**) o jeigu to reikia, nuplaukite filtrą su šepetėliu.
12. Po panaudojimo rekomenduojame detales greitai nuplauti su šepetėliu (**O**), kad prie jų nepridžiūtų maistas. Išskyrus prietaiso korpusą, visos kitos detalės gali būti plaunamos indų plovimo mašinoje (viršutinia me aukšte).
13. Keletas orientacinių pavyzdžių.

Sudėtinės dalys	Rekomenduojamas greitis I lėtas, II greitas, Maksimaliai 2 min.	Apytikslis vaisių arba daržovių kiekis, po kurio reikia ištuštinti indelį	Apytikslis svoris	Pagamintų sulčių kiekis (*) (1 stiklinė = apie 25cl)
Morkos	II	10	1 kg	50 cl
Agurkai	II	2	1 kg	60 cl
Obuoliai	II	5	1,2 kg	70 cl
Kriaušės	II	5	1,2 kg	75 cl
Geltonieji melionai	I	1 - 2	1,5 kg	90 cl
Ananasai	II	2	2 kg	100 cl
Vynuogės	I		2 kg	120 cl
Salotos	II	2 - 3	0,5 kg	25 cl
Pomidorai	I	7	1,5 kg	90 cl
Salierai	II	3	1,5 kg	90 cl
Imbieras	II	2	80 g	6 cl
	(max. 30 s)			

(*) Sulčių kokybė ir kiekis žymiai skiriasi priklausomai nuo derliaus nuėmimo laiko ir kiekvienos vaisių bei daržovių rūšies. Todėl nurodomas sulčių kiekis yra apytikslis.

4 B – PATARIMAI BESINAUDOJANTIEMS SULČIŲ SPAUSTUVU

1. Pasirinkite prinokusius ir šviežius vaisius bei daržoves.
2. Prieš pjaustydami vaisius bei daržoves ir išimdami kauliukus bei sėklas, rūpestingai juos nuplaukite.
3. Stora žievę turinčius vaisius nulupkite.
4. Kuo sultingesnis vaisius (pvz. pomidoras), tuo mažesnis turi būti greitis (palyginkite orientacinę lentelę žemiau).
5. Spaudžiant sultis iš vynuogių, mėlynių arba serbentų filtrą reikia valyti po kiekvienos 1/2 kg.
6. Jeigu spausite sultis iš pernokusių vaisių, gausite gana tirštą skystį o filtras dažnai užsikimšinės. Todėl reikia jį dažniau valyti. Priklausomai nuo apdorojamų vaisių arba daržovių kokybės turėsite indelį minkštimui tuštinti dažniau arba rečiau.
7. **Svarbu** : visokias sultis reikia tuoj pat išgerti. Ore jos labai greitai oksiduojasi, ir tai gali pakeisti jų skonį ir spalvą. Obuolių ir kriaušių sultys greitai tamsėja. Įlašinus kelis lašelius citrinų sulčių, tamsėjimas vyks lėčiau.

5. Sulčių spaustuvo dalių naudojimas (pagal tipą) _____

1. Nuimkite saugumą užtikrinančius rėmus (H).
2. Nuimkite gaubtą (C) ir filtrą (D).
3. Ant indelio minkštimui (E) uždėkite groteles citrusinių vaisių sultims spausti (L) su konusu (K).
4. Groteles (L) pritvirtinkite ant indelio minkštimui (E) saugumą užtikrinančiais rėmais (H).
5. Įjunkite prietaisą į elektros tinklą.
6. Įsitikinkite, kad snapelis yra apatinėje padėtyje. (pav. 1)
7. Pasirinkite mažiausią greitį I (J) ir jungiklį (I) nustatykite į "On" padėtį.
8. Išspauskite vaisius.

6. Valymas ir priežiūra

- Visas nuimamas dalis (**A, B, C, D, E, M, N**) galima plauti indaplovėje.
 - Citrusinių vaisių sulčiauspaudės priedų negalima plauti indaplovėje. Plaukite juos po tekančiu vandeniu.
 - **Šį aparatą valyti bus lengviau, jei valysite iš karto, tik baigę jį naudoti.**
 - Aparatui valyti nenaudokite metalinių šveistukų, acetono, alkoholio (white spirit) ir pan.
 - Filtrą turite tvarkyti atsargiai. Venkite bet kokių veiksmų, dėl kurių jis gali būti sugadintas. Filtrą galima valyti šepetėliu (**O**).
- Filtrą pakeiskite, kai tik atsiranda susidėvėjimo ar sugadinimo žymių.
- Variklio bloką valykite drėgnu skudurėliu. Paskui kruopščiai jį nušluostykite.
 - Variklio bloko niekada neplaukite po tekančiu vandeniu.

7. Nebenaudojami elektriniai ar elektroniniai gaminiai —



Prisidėkime prie aplinkos apsaugos!



Jūsų aparate yra daug medžiagų, kurias galima pakeisti į pirmines žaliavas arba perdirbti.



Nuneškite jį į surinkimo punktą arba, jei jo nėra, į kitą įgaliotą priežiūros centrą, kad jis būtų perdirbtas.

1. Drošības norādījumi

- Nodrošiniet, ka bērni neizmanto ierīci kā rotaļlietu.
- Šo ierīci nedrīkst izmantot bērni.
- Glabājiet ierīci un tās vadu bērniem nepieejamā vietā.
- Nelietojiet ierīci, ja filtrs vai aizsargājošais pārsegs ir salauzts, bojāts vai ja jūs pamanāt plaisas vai spraugas.
- Vienmēr atvienojiet ierīci no strāvas avota, ja atstājat to bez uzraudzības, kā arī pirms salikšanas, izjaukšanas vai tīrīšanas.
- Ja elektrības vads ir bojāts, drošības apsvērumu dēļ lūdziet, lai to nomaina ražotāja pārstāvis, tehniskās apkopes dienesta darbinieks vai kāda cita kvalificēta persona.
- Produkts paredzēts tikai lietošanai mājas apstākļos. To nav paredzēts lietot šādos gadījumos, kurus nesedz garantija:
 - virtuves zonās, kas paredzētas veikalu, biroju darbiniekiem, un citās darba telpās;
 - fermās;
 - klientiem paredzētās telpās viesnīcās, moteļos u.c. vietās, kas paredzētas dzīvošanai;
 - viesu namos un līdzīgās vietās.
- Šo ierīci drīkst izmantot bērni, kas ir vecāki par 8 gadiem, un personas, kurām trūkst pieredze vai zināšanas vai kuru fiziskās, maņu vai garīgās spējas ir ierobežotas, ja tās ir saņēmušas apmācību iekārtas izmantošanā un iepazīstinātas ar iespējamajiem ierīces izraisītajiem riskiem.
- Bērni nedrīkst izmantot ierīci kā rotaļlietu.
- Tūlīt pēc lietošanas notīriet visus piederumus, kas saskārušies ar pārtiku, izmantojot istabas temperatūras ziepjūdeni un sūkli. Filtru var tīrīt ar birstīti.
- Pirms piederumu nomaiņas un tuvošanās kustīgām daļām izslēdziet ierīci un atvienojiet to no strāvas padeves.
- Pirms ierīces atvēršanas ļaujiet rotējošajām detaļām pilnībā apstāties.
- Lai ievadītu pārtikas produktus piltuvē, vienmēr izmantojiet stūmēju, nekad nedariet to ar pirkstiem, dakšu, tējkaroti, nazi vai citiem priekšmetiem.
- Nekādā gadījumā nemērciet motora bloku ūdeni vai jebkādā citā šķidrumā. Neskalojiet to.
- Nepārsniedziet maksimālo produktu daudzumu un maksimālo darbības laiku, kas norādīts receptu tabulā.
- To paredzēts izmantot tikai maiņstrāvas tīklā. Pirms pirmās lietošanas reizes pārbaudiet, vai elektrotīkla spriegums atbilst ierīces tehniskajā specifikācijā norādītajam.
- Nenovietojiet un nelietojiet ierīci uz karstas virsmas vai liesmas tuvumā (pie gāzes plīts).
- Ierīci lietojiet tikai uz stabilas darba virsmas, pasargājot no ūdens šļakstiem.
- Nekad neatvienojiet ierīci no kontaktlīdzes, raujot aiz vada.
- Pagarinātāju lietojiet tikai tad, ja ir pārbaudīts, ka tas ir nevainojamā stāvoklī.
- Mazo sadzīves tehniku nedrīkst lietot, ja ierīce nokritusi uz zemes.
- Ierīces informatīvā uzlīme un galvenās specifikācijas atrodas ierīces apakšpusē.

Burkānu sula

Piezīme: šī ierīce var apstrādāt 3 kg burkānu apmēram 2 minūšu laikā (neiekļaujot laiku, kas nepieciešams pārpalikumu izņemšanai). Gatavojot burkānu sulu, pēc 1 kg burkānu apstrādes izslēdziet ierīci un atvienojiet to no strāvas avota, izņemiet pārpalikumu no tvertnes, vāka un filtra. Kad jūs beidzat apstrādāt burkānus, atvienojiet ierīci no strāvas avota un ļaujiet tai atdzist istabas temperatūrā.

2. Ierīces apraksts

A	Spiedīte	I	Slēdzis ieslēgts/izslēgts
B	Cilindrs	J	Ātrumu slēdzis
C	Vāks	K	Augļu sulas spiedes konuss (atbilstoši modelim)
D	Filtrs	L	Augļu sulas spiedes sietiņš (atbilstoši modelim)
E	Trauks mīkstuma uztveršanai	M	3 glāzītes (atbilstoši modelim)
F	Snīpis, kas novērš pīlēšanu	N	Piederumi - glāzes turētāji (atbilstoši modelim)
G	Ierīce	O	Birstīte tīrīšanai
H	Sānu drošības spaiļi/klipši	P	Vieta vada uztīšanai

3. Pirms pirmās izmantošanas

- Noņemiet drošības klipšus (**H**). Izņemiet spiedīti (**A**), noņemiet vāku (**C**), filtru (**D**), trauku mīkstuma uztveršanai (**E**), piederumu - glāzes turētāju (**N**), glāzītes (**M**).
- Visus piederumus nomazgājiet siltā ūdenī, kam pievienots trauku mazgājamais līdzeklis, noslaukiet un atkal salieciet ierīci.

4. Separatora izmantošana

Separators ļauj iegūt sulu no praktiski visiem mīkstajiem un cietajiem augļiem un dārzeņiem. Tomēr nav iespējams iegūt sulu no banāniem, kokosriekstiem, avokado, kazenēm, vīģēm, baklažāniem u. tml.

4 A - SEPARATORA LIETOŠANA

1. Pareizi nostipriniet drošības klipšus (**H**) un vāku (**C**).
2. Sagrieziet augļus vai dārzeņus gabaliņos un izgrieziet serdes.
3. Zem snīpja novietojiet glāzīti sulai.
4. Pārliecinieties, ka snīpis noliekts uz leju (**1. zīm.**).
5. Pieslēdziet ierīci elektriskajam tīklam.
6. Iedarbiniet ierīci, ieslēdzot slēdzi (**I**).
7. Atbilstoši augļu veidam ar slēdža palīdzību (**J**) izvēlieties ātrumu (skat. tabulu).
8. Izņemiet spiedīti un caur cilindru ievietojiet augļu vai dārzeņu gabaliņus. Kad ievietojat augļus vai dārzeņus, motoram jābūt ieslēgtam.
9. Gabaliņus piespiediet ar spiedīti, taču izvairieties no pārāk spēcīgas piespiešanas. Spiedītes vietā neizmantojiet citus priekšmetus. GALVENAIS nespiediet ar pirkstiem. Sula tek glāzē pa snīpi, mīkstums uzkrājas traukā mīkstuma uztveršanai.
10. Kad glāze ir pilna, apturiet ierīci un paceliet uz augšu snīpi. (**2. zīm.**)
11. Ja Jums šķiet, ka mīkstuma trauks ir pilns vai arī sulas plūsma palēninās, iztīriet trauku ar birstes kāta palīdzību (**O**), kā arī, ja nepieciešams, ar birsti nomazgājiet filtru.
12. Pēc lietošanas iesakām nekavējoties nomazgāt piederumus, izmantojot arī birsti (**O**), lai uz tiem nepiekalstu augļu un dārzeņu atliekas. Izņemot ierīces motora bloku, visus piederumus iespējams mazgāt trauku mazgājamajā mašīnā (augšējā nodalījumā).
13. Daži piemēri:

Augļi/dārzeni	leteicamais ātrums I: lēni, II: ātri Maks. 2 minūtes	Aptuvenš augļu/dārzeņu skaits, lai būtu nepieciešams iztukšot mīkstumā trauku	Aptuvenais svars	legūtās sulas daudzums (*) (1glāze = aptuveni 25cl)
Burkāni	II	10	1 kg	50cl
Gurķi	II	2	1 kg	60cl
Āboli	II	5	1,2 kg	70cl
Bumbieri	II	5	1,2 kg	75cl
Melones	I	1 līdz 2	1,5 kg	90cl
Ananāsi	II	2	2 kg	100cl
Vīnogas	I		2 kg	120cl
Salāti	II	2 līdz 3	0,5 kg	25cl
Tomāti	I	7	1,5 kg	90cl
Sakņu selerija	II	3	1,5 kg	90cl
Ingvers	II (max. 30 sekundes)	2	80 g	6cl

(*) Sulas kvalitāte un daudzums būtiski mainās atkarībā no dārzeņu vai augļu novākšanas laika un to veida. Līdz ar to zemāk minētais sulas daudzums ir tikai aptuvenš.

4 B - PADOMI SEPARATORA LIETOŠANĀ

- Izvēlieties gatavus un svaigus augļus un dārzeņus.
- Pirms augļu un dārzeņu sagriešanas un serdes izgriešanas, rūpīgi tos nomazgājiet.
- Augļus ar biezu mizu nomizojiet.
- Jo sulīgāks ir auglis (piem. tomāts), jo zemāks ātrums jāuzstāda (salīdziniet orientējošos rādītājus zemāk minētājā tabulā).
- Gatavojot vīnogu, cidoniju, melleņu vai upeņu sulu, filtrs jātīra pēc katra 1/2 kg.
- Kad spiedīsiet sulu no augļiem, kas pārgatavojušies, iegūsiet diezgan biezu sulu, kā arī filtram būs tendence aizsērēt. Tas būs biežāk jātīra. Atbilstoši augļu vai dārzeņu kvalitātei mīkstumā uztveršanas trauks būs jātīra biežāk vai retāk.
- Svarīgi:** sula jāizlieto uzreiz. Saskaroties ar gaisu, tā strauji oksidējas, kā dēļ var mainīties tās garša vai krāsa. Ābolu un bumbieru sula ātri kļūst brūna. Pievienojiet tai pāris pilienus citronu sulas un tā kļūs brūna lēnāk.

5. Piederuma - citrusu augļu sulas spiede - izmantošana (atbilstoši modelim)

- Noņemiet drošības klipšus (**H**).
- Noņemiet vāku (**C**) un filtru (**D**).
- Uz mīkstumā uztveršanas trauka (**E**) novietojiet citrusu augļu sulas spiedes sietiņu (**L**) ar konusu (**K**).
- Citrusu augļu sulas spiedes sietiņu (**L**) nostipriniet uz mīkstumā uztveršanas trauka (**E**) ar drošības klipšu palīdzību (**H**).
- Pieslēdziet ierīci elektriskajam tīklam.
- Pārliecinieties, ka snīpis ir noliekts uz leju. (**1. zīm.**)
- Izvēlieties viszemāko ātrumu **I (J)** un novietojiet slēdzi (**I**) pozīcijā "On".
- Spiediet sulu.

6. Tīrīšana un apkope

- Visas noņemamās detaļas (**A, B, C, D, E, M, N**) var mazgāt trauku mazgājamajā mašīnā.
- Citrusu sulu spiedes piederumus nedrīkst mazgāt trauku mazgājamā mašīnā. Mazgājiet tos zem tekoša ūdens.
- Ierīci ir vieglāk mazgāt, ja to dara uzreiz pēc tās izmantošanas.
- Neizmantojiet abrazīvas švammes, acetonu, alkoholu (spirtu), utt., ierīces tīrīšanai.
- Filtrs ir jāizņem uzmanīgi. Izvairieties no kustībām, kas varētu to bojāt. Filtru var tīrīt ar birstīti (**O**). Nomainiet filtru, kad tajā redzamas nolietojuma pēdas.
- Motora pamatni mazgājiet ar mitru lupatiņu. Uzmanīgi nožāvējiet to.
- Nekādā gadījumā nelieciet motora pamatni zem tekoša ūdens.

7. Elektriskie un elektroniskie produkti ekspluatācijas termiņa beigās



Rūpēsimies par vides aizsardzību!

Jūsu ierīce sastāv no otrreizēji izmantojamiem vai pārstrādājamiem materiāliem.

Nododiet to nolietotas sadzīves tehnikas nodošanas punktā vai autorizētā servisa centrā.

1. Ohutusjuhend

- Lapsed peavad olema järelevalve all, et tagada, et nad seadmega ei mängiks.
- Lapsed ei tohi seadet kasutada.
- Hoida seade ja selle juhe lastele kättesaamatus kohas.
- Ärge kasutage seadet, kui filter või kaitsekate on katki, kui seade on defektne, kui on näha pragusid, mõrasid.
- Seadme järelevalveta jätmise korral ning enne seadme kokku-, lahtimonteerimist või puhastamist tuleb seade alati toitevõrgust lahti ühendada.
- Kui toitejuhe on kahjustatud, tuleb see lasta välja vahetada tootjal, tema müügi teenindusel või samasuguse kvalifikatsiooniga töötajal, et vältida ohtu.
- Masin on ettenähtud ainult koduseks kasutuseks. See ei ole ettenähtud kasutamiseks järgmistel juhtudel, mida garantii ei kata:
 - oma töötajatele reserveeritud kööginurkades kauplustes, kontorites ja muudes tööruumides,
 - talumajapidamistes,
 - hotelli-, motellikülastajatele ja muudes elamutüüpi keskkondades,
 - hotellitoa tüüpi keskkondades.
- Seadet võivad kasutada ilma kogemuste ja teadmisteta või piiratud füüsiliste, taju või vaimsete võimetega isikud üksnes tingimusel, et nad on saanud vastava väljaõppe ning kasutavad seadet turvaliselt ja tunnevad kaasnevaid riske.
- Lapsed ei tohi seadmega mängida.
- Puhastada kõik toiduga kokkupuutunud tarvikud kohe pärast kasutamist leige seebivee ja käsnaga. Filtrit võib puhastada harjaga.
- Enne seadme tarvikute vahetamist või seadme töötamise ajal liikuvatele osadele lähenemist panna seade seisma ja ühendada vooluvõrgust lahti.
- Enne seadme avamist laske pöörlevatel osadel täielikult peatuda.
- Kasutage toidu seadmesse juhtimiseks alati tõukurit, ärge pange seadmesse kunagi sõrmi, kahvlit, nuga, spaatlit või muud eset.
- Ärge pange kunagi mootoriplokki vette või muu vedeliku sisse. Ärge seda ka veega loputage.
- Ärge kunagi ületage retseptitabelis märgitud maksimumkoguseid ega töötaja pikkusi.
- Seade on projekteeritud töötama üksnes vahelduvvoolul. Palume teil enne esmakordset kasutamist kontrollida, et võrgu pinge ikka vastab seadme andmeplaadil märgitud pingele.
- Ärge asetage ega kasutage seda seadet kuumale plaadile või leegi (gaasipliit) lähedusse.
- Kasutage seadet üksnes kindlal tööpinnal kaitstult veepritsmete eest.
- Ärge kunagi seadme vooluvõrgust lahti ühendamiseks tõmmake juhtmest.
- Enne pikendusjuhtme kasutamist kontrollige alati, et see on täiesti töökorras.
- Elektrilist kodumasinat ei tohi enam kasutada, kui see on maha kukkunud.
- Toote andmesilt ja põhiomaduste kirjeldus asuvad seadme all.

Porgandimahl

Märkus: Seadmega saab töödelda 3 kg porgandeid umbes 2 minutiga (ei hõlma viljaliha väljavõtmiseks vajalikku aega). Kui porgandimahla valmistamisel on töödeldud 1 kg porgandeid, lülitage seade välja ja ühendage vooluvõrgust lahti ning võtke viljaliha anumast välja, võtke kaas ja filter ära. Kui olete porgandite töötlemise lõpetanud, ühendage seade vooluvõrgust lahti ja laske jahtuda toatemperatuuril.

2. Seadeldise kirjeldus

A	Survenupp	I	Lüliti Sisselülitus/väljalülitus
B	Toru	J	Kiiruslüli
C	Kate	K	Koonused (vastavalt tüübile)
D	Filter	L	Sõel mahla väljapressimiseks (vastavalt tüübile)
E	Mahuti viljaliha jaoks	M	3 klaasi (vastavalt tüübile)
F	Keeleke tilkumise vältimiseks	N	Lisad klaasi hoidmiseks (vastavalt tüübile)
G	Seadeldise keha	O	Puhastushari
H	Ohutusklambrid	P	Juhtme ärapanemiskoht

3. Enne kasutust

- Võtke kaitseklambrid maha (**H**). Võtke nupp maha (**A**), kate (**C**), filter (**D**), mahuti viljaliha jaoks (**E**), lisad klaasi hoidmiseks (**N**), klaasid (**M**).
- Kõik lisad peske sooja vee ja nõudepesuvahendiga puhtaks, kuivatage, siis pange seade uuesti kokku.

4. Mahlaeraldaja kasutus

Mahlaeraldaja võimaldab saada mahla kõikidest pehmetest kui ka kõvadest puu- ja juurviljadest. Siiski pole mahla võimalik saada banaanist, kookospähklist, avokaadost, põldmarjast, viigimarjast, baklažaanist jms.

4 A - TÖÖ SEADELDISEGA

1. Lukustage õieti ohutusklambrid (**H**) ja kate (**C**).
2. Tükeldage puu- või juurvili ning eemaldage südamed.
3. Keeleke alla asetage klaas mahla jaoks.
4. Kontrollige kas keeleke on alumises asendis (**pilt nr. 1**)
5. Ühendage seade elektrivooluga.
6. Lülitage lüliti abil seade sisse (**I**).
7. Valige vastavalt puuvilja sordile kiirus lüliti (**J**) abil (vaadake allpool olevat tabelit)
8. Võtke välja survenupp ja toru ning pange puu- ja juurvilja tükid sisse.
Kui sisestate puu- või juurvilja, peab mootor olema töös.
9. Toiduained suruge survenupu abil, kuid mitte liialt tugevalt. Keelatud on kasutada surveavaldamiseks teisi vahendeid. PEAASI ärge suruge näppude abil. Mahl voolab klaasi keeleke abil ja viljaliha koguneb selle jaoks olevasse mahutisse.
10. Kui klaas on täidetud, peatage seade ja keerake keeleke ülemisse asendisse (**pilt nr. 2**).
11. Kui teile tundub, et mahuti on täis, või mahla jooks väheneb, tühjendage mahuti selleks mõeldud puhastusharja abil (**O**) ja vajaduse korral ka filter.
12. Pärast kasutust soovitame lisad pesta kohe puhastusharjakesega (**O**), et toiduained selles ei kuivaks. Kõike, väljaarvatud seadmekeha, võite pesta ka nõudepesumasinas (**ülemises korvis**).
13. Orienteerimiseks vaja minevad näited.

Toiduaine	Soovitav kiirus I: aeglaselt II: kiirelt Maksimaalselt: 2 minutit	Umbkaudne puuviljatükkide kogus, enne mahutisse kogunenud viljaliha eemaldamist	Umbkaudne kaal	Saadud mahla kogus(*) (1klaas = ligikaudu 25cl)
Porgandid	II	10	1 kg	50 cl
Kurgid	II	2	1 kg	60 cl
Õunad	II	5	1,2 kg	70 cl
Pirnid	II	5	1,2 kg	75 cl
Kollane melon	I	1 kuni 2	1,5 kg	90 cl
Ananass	II	2	2 kg	100 cl
Viinamari	I		2 kg	120 cl
Salat	II	2 kuni 3	0,5 kg	25 cl
Tomatid	I	7	1,5 kg	90 cl
Seller	II	3	1,5 kg	90 cl
Ingver	II	2	80 g	6 cl
	(max. 30 s)			

(*) Mahla kvaliteet muutub vastavalt korjamisajale ning vastavalt igale puu- ja juurvilja sordile. Äratoodud mahla kogus on niisiis ainult ligilähedased.

4 B - NÕUANDED MAHLAERLADUSMASINA KASUTUSEKS

1. Valige küpsed ja värsked puu- ning puuviljad.
2. Enne puu- ja juurvilja tükeldamist ning südämike eemaldamist peske neid hoolikalt.
3. Paksu koorega puuviljalt eemaldage koor.
4. Mida mahlakam on vili (näit. tomat), seda väiksem peab olema kiirus (vaadake tabelit).
5. Viinamarja-, aiva-, mustika-, või sõstramahla valmistamisel peab filtrit puhastama pärast iga 1/2 kg.
6. Kui eraldate mahla liialt küpsest viljast, saate küllaltki paksu mahla ja filter võib ruttu täituda. Peate seda tihedamalt tühjendama. Vastavalt töödeldud puuvilja kvaliteedile peab töödeldavat puu- ja juurvilja viljaliha mahutis vähem või rohkem tühjendama.
7. **Tähelepanu:** peate kasutama kõiki mahlu otsekohe. Muidu võivad nad õhu käes oksüdeeruda ning see võib nende maitset ja värvi muuta. Õuna- ja pinnimahl tumenevad ruttu. Lisage sellele mõni tilk sidrunit ning tumenemine aeglustub.

5. Lisade kasutus tsitrusvilja mahla eraldamisel (vastavalt tüübile)

1. Võtke ohutusklambrid maha (H).
2. Võtke maha kate (C), filter (D).
3. Mahutile viljaliha jaoks (E), asetage sõel tsitrusviljade eemaldamiseks (L) koonusega (K).
4. Sõel tsitrusviljade mahlaeraldamiseks (L) kinnitage viljalihamahutile (E) ohutusklambrate abil (H).
5. Lülitage seade elektrivoolu.
6. Kontrollige kas keeleke on alumises asendis (pilt.1).
7. Valige väikseim kiirus I (J) ja pange lüliti (I) "On" asendisse.
8. Suruge viljast mahl välja.

6. Puhastamine ja hooldus

- Kõiki eemaldatavaid detaile (**A, B, C, D, E, M, N**) võib pesta nõudepesumasinas.
- Tsitruspressi aksessuaare ei tohi pesta nõudepesumasinas. Pesta jooksva vee all.
- **Seadme puhastamine on hõlpsam, kui teete seda kohe pärast kasutamist.**
- Ärge kasutage seadme puhastamiseks küürimisnuustikut, atsetooni, alkoholi (white spirit) vms.
- Filtrit tuleb käsitseda väga ettevaatlikult. Vale käsitsemine võib seda vigastada. Filtrit saab puhastada harjaga (**O**). Niipea kui märkate, et filter on kulunud või viga saanud, vahetage see välja.
- Puhastage mootoriplokki niiske lapiga. Kuivatage hoolikalt.
- Mootoriplokki ei tohi mingil juhul voolava vee alla panna.

7. Kasutamiskõlbmatuks muutunud elektriline või elektrooniline seade

Aitame hoida looduseskkonda!



Seadme juures on kasutatud väga mitmeid ümbertöötlemist või kogumist võimaldavaid materjale.



Viige seade kogumispunkti või viimase puudumisel volitatud teeninduskeskusesse, et oleks võimalik selle ümbertöötlemine.

1. Wskazówki dotyczące bezpieczeństwa użytkownika

- Szczególną uwagę należy zwracać na dzieci, aby mieć pewność, że nie bawią się one urządzeniem.
- Z urządzenia nie powinny korzystać dzieci.
- Należy przechowywać urządzenie i jego kable poza zasięgiem dzieci.
- Z urządzenia nie należy korzystać, jeśli filtr lub pokrywa bezpieczeństwa są zepsute, uszkodzone, widać pęknięcia.
- Urządzenie powinno być zawsze wyłączone, jeśli pozostawiamy je bez nadzoru oraz podczas zakładania lub zdejmowania akcesoriów, oraz podczas czyszczenia.
- Nie korzystać z urządzenia, jeśli przewód jest uszkodzony. Aby uniknąć wszelkich zagrożeń, zlecić wymianę kabla w autoryzowanym serwisie firmy lub u przeszkolonej osoby.
- Urządzenie przeznaczone wyłącznie do użytku domowego. Urządzenia nie należy używać w następujących przypadkach nieobjętych gwarancją:
 - W kuchniach w pomieszczeniach biurowych, w magazynach i innych miejscach pracy,
 - W gospodarstwach rolnych,
 - Przez klientów hoteli, moteli i innego typu miejsc o charakterze noclegowym,
 - W pomieszczeniach o charakterze gościnnym.
- Urządzenie może być obsługiwane przez dzieci w wieku powyżej 8 lat, przez osoby bez doświadczenia i wymaganej wiedzy, lub przez osoby, które są upośledzone fizycznie lub umysłowo, pod warunkiem przeszkolenia ich z zakresu bezpiecznego użytkowania urządzenia oraz ewentualnych zagrożeń.
- Należy dopilnować, aby dzieci nie bawiły się urządzeniem.
- Wyczyścić wszelkie akcesoria mające kontakt z żywnością bezpośrednio po użyciu urządzenia, za pomocą wody ze środkiem myjącym i gąbki. Filtr można wyczyścić szczoteczką.
- Wyłączyć urządzenie i odłączyć je od zasilania przed wymianą akcesoriów lub przed dotknięciem części, które są ruchome podczas działania.
- Nigdy nie należy otwierać urządzenia zanim elementy obrotowe nie zatrzymają się całkowicie.
- Nie należy wkładać palców ani żadnych przedmiotów do komina podczas pracy sokowirówki. Należy zawsze posługiwać się przewidzianym do tego popychaczem.
- Nie należy zanurzać bloku silnika w wodzie ani żadnym innym płynie. Nie należy go również płukać.
- Nie należy przekraczać wskazanych w przepisach ilości maksymalnych produktu ani czasu przygotowania.
- Urządzenie jest przystosowane do działania wyłącznie przy prądzie zmiennym. Przed pierwszym użyciem należy sprawdzić, czy napięcie domowej sieci elektrycznej jest zgodne z napięciem podanym na urządzeniu.
- Nie stawiać i nie używać urządzenia na gorącej powierzchni lub w bliskiej odległości od otwartego ognia (kuchenka gazowa).
- Używać produktu wyłącznie na stabilnej powierzchni, zabezpieczonej przed kontaktem z wodą.
- Nie wolno odłączać urządzenia od sieci, ciągnąc tylko za kabel.
- Należy korzystać z przedłużacza wyłącznie po uprzednim upewnieniu się o jego pełnej sprawności.

- Nie należy korzystać z urządzenia, które spadło na ziemię.
- Tabliczka znamionowa produktu oraz charakterystyka znajdują się na urządzeniu.

Sok marchewkowy

Uwaga: Urządzenie może przetworzyć 3 kg marchewki w ciągu około 2 minut (niewliczony jest czas potrzebny na usunięcie pulpy). W trakcie przygotowywania soku marchewkowego, po przetworzeniu 1kg produktu urządzenie należy wyłączyć i odłączyć od zasilania, następnie usunąć pulpę z pojemnika, z pokrywy i filtra. Po zakończeniu pracy z urządzeniem, po przetworzeniu całej marchewki, należy odłączyć urządzenie od zasilania, i pozostawić urządzenie do ostygnięcia w temperaturze pokojowej.

2. Opis sokowirówki

A	Popychacz	J	Przełącznik prędkości
B	Komin	K	Stożek (w zależności od modelu)
C	Pokrywa	L	Sitko do odwirowania soku z owoców (w zależności od modelu)
D	Filtr	M	3 szklaneczki (w zależności od modelu)
E	Pojemnik na resztki mięszu	N	Uchwyt do szklaneczek (w zależności od modelu)
F	Dziobek zapobiegający kapaniu	O	Szczoteczka do czyszczenia
G	Korpus sokowirówki	P	Schówek przewodu zasilania
H	Zatrzaski bezpieczeństwa		
I	Włącznik/Wyłącznik		

3. Przed pierwszą eksploatacją

- Odblokować zatrzaski bezpieczeństwa (**H**). Zdjąć popychacz (**A**), obudowę (**C**), filtr (**D**), pojemnik na resztki mięszu (**E**), uchwyt do szklaneczek (**N**) oraz szklaneczki (**M**).
- Komplet akcesoriów umyć w letniej wodzie z dodatkiem płynu do mycia naczyń, osuszyć, a następnie skompletować sokowirówkę.

4. Zastosowanie sokowirówki

Sokowirówka umożliwia odwirowanie soku niemal z każdego rodzaju miękkich oraz twardych owoców i warzyw. Niestety, nie można odwirować soku z bananów, orzechów kokosowych, owocu awokado, jeżyn, fig, bakłażanów itd.

4 A - URUCHOMIENIE SOKOWIRÓWKI

1. Dobrze zatrzasknij zatrzaski bezpieczeństwa (**H**) oraz obudowę (**C**).
2. Pokrój owoce lub warzywa na kawałki i usuń pestki.
3. Pod dziobek włóż szklaneczkę na sok.
4. Upewnij się, czy dziobek znajduje się w dolnej pozycji (**zob. rys. 1**).
5. Podłącz sokowirówkę do sieci elektrycznej.
6. Uruchom sokowirówkę włącznikiem (**I**).
7. W zależności od wyciskanego owocu, wybierz przełącznikiem (**J**) prędkość (porównaj w tabelce poniżej).
8. Wyjmij popychacz i przez komin stopniowo wkładaj owoce lub warzywa.
Podczas wkładania owoców lub warzyw, silnik powinien być uruchomiony.
9. Podczas wkładania żywności, posługuj się delikatnie popychaczem. Nie używaj innych narzędzi. NIGDY nie popychaj palcami. Sok spływa do szklaneczki dziobkiem, natomiast miąższ gromadzi się w pojemniku na resztki.

10. Kiedy szklaneczka jest już pełna, wyłącz sokowirówkę i przesunij dziobek do górnej pozycji (**zob. rys. 2**).
11. Jeżeli wydaje ci się, że pojemnik jest już pełny, albo że słabnie sphywanie soku opróżnij pojemnik uchwytem szczoteczki (**O**) oraz jeżeli jest to niezbędne, wyczyść filtr szczoteczka.
12. Po użyciu zalecamy szybko wyczyścić akcesoria szczoteczka (**O**), żeby resztki żywności nie zaschły. Poza korpusem sokowirówki, wszystkie akcesoria można myć w zmywarce do naczyń (**w górnym koszu**).
13. Kilka wskazówek:

Składniki	Zalecane obroty I: wolne, II: szybkie Maks. 2 minuty	Szacowana ilość składników, zanim napelni się pojemnik na resztki miąższu	Masa w przybliżeniu	Ilość odwirowanego soku (*) (1szklaneczka = około 25cl)
Marchewki	II	10	1 kg	500 ml
Ogórki	II	2	1 kg	600 ml
Jabłka	II	5	1,2 kg	700 ml
Gruszki	II	5	1,2 kg	750 ml
Arbuzy	I	1 do 2	1,5 kg	900 ml
Ananasy	II	2	2 kg	1000 ml
Winogrona	I		2 kg	1200 ml
Salata	II	2 do 3	0,5 kg	250 ml
Pomidory	I	7	1,5 kg	900 ml
Selery	II	3	1,5 kg	900 ml
Imbir	II	2	80 g	60 ml
	(max. 30 sekund)			

(*) Jakość oraz ilość soku są w dużym stopniu zależne od okresu zbioru plonów i gatunku warzyw lub owoców. Powyższe ilości soku są zatem podane w przybliżeniu.

4 B - WSKAZÓWKI DOTYCZĄCE UŻYWANIA SOKOWIRÓWKI

1. Wybieraj dojrzałe i świeże owoce oraz warzywa.
2. Umyj starannie owoce i warzywa przed pokrojeniem i usuń pestki.
3. Grubą skórkę najpierw obierz z owoców.
4. Szybkość obrotowa sokowirówki jest zależna od zawartości soku w owocu (np. w pomidorze - porównaj z tabelką powyżej).
5. Podczas przygotowania soku z winogron, owoców pigwy, czarnej jagody albo porzeczek filtr należy czyścić po każdym odwirowaniu 1/2 kg owoców.
6. Podczas odwirowania bardzo dojrzałych owoców, uzyskasz bardzo gęstą ciecz i wtedy filtr ma tendencję do zapychania się. Należy go wtedy częściej czyścić. W zależności od jakości owoców lub warzyw, pojemnik na miąższ należy opróżniać częściej albo rzadziej.
7. **Ważne:** wszystkie soki należy natychmiast skosztować. W kontakcie z powietrzem natychmiast się utleniają, co może spowodować zmianę smaku lub koloru. Sok jabłkowy i gruszkowy może szybko zbrązowieć – aby spowolnić ten proces wciśnij do soku kilka kropli soku cytrynowego.

5. Używanie akcesoriów - wyciskacz owoców cytrusowych (w zależności od modelu) _____

1. Odblokuj zatrzaski bezpieczeństwa (**H**).
2. Zdejmij pokrywę (**C**) oraz filtr (**D**).
3. Na pojemnik na miąższ (**E**) nałóż sitko do odwirowania owoców cytrusowych (**L**) ze stożkiem (**K**).
4. Sitko do odwirowania owoców cytrusowych (**L**) umocuj na pojemniku na miąższ (**E**) za pomocą zatrzasków bezpieczeństwa (**H**).

5. Włącz sokowirówkę do sieci elektrycznej.
6. Upewnij się, czy dziobek znajduje się w dolnej pozycji. (**zob. rys. 1**)
7. Wybierz najmniejsze obroty **I (J)** i przekręć wyłącznik **(I)** do pozycji "On".
8. Wkładaj owoce.

6. Czyszczenie i konserwacja

- Wszystkie części dające się zdemontować (**A, B, C, D, E, M, N**) nadają się do mycia w zmywarce.
- Akcesoria wyciskarki nie mogą być myte w zmywarce. Należy je myć pod bieżącą wodą.
- Sokowirówkę najłatwiej jest umyć bezpośrednio po jej użyciu.
- Do mycia sokowirówki nie należy używać druciaków, acetonu, alkoholu (spirytusu mineralnego), itp.
- Wszelkie czynności przy filtrze wymagają zachowania ostrożności. Należy unikać wszelkich nieodpowiednich działań, które mogłyby doprowadzić do jego uszkodzenia. Filtr można myć za pomocą szczoteczki **(O)**. Z chwilą zauważenia pierwszych oznak zużycia lub uszkodzenia filtr należy wymienić.
- Do mycia bloku silnika należy używać wilgotnej szmatki. Należy go potem dokładnie wytrzeć.
- Bloku silnika nigdy nie należy wkładać pod bieżącą wodę.

7. Zużyty produkt elektryczny lub elektroniczny



Bierzmy udział w ochronie środowiska!

Urządzenie zawiera wiele materiałów nadających się do powtórnego wykorzystania lub recyklingu.

Oddaj je do punktu zbiórki odpadów, a w przypadku jego braku, do innego autoryzowanego centrum serwisowego, w celu przetworzenia.

1. Bezpečnostní pokyny

- Je vhodné dohlížet na děti, aby si s přístrojem nehrály.
- Tento přístroj nesmějí používat děti.
- Udržujte přístroj a jeho šňůru mimo dosah dětí.
- Přístroj nepoužívejte, pokud jsou filtr nebo ochranné víko rozbité, poškozené nebo jsou patrné rýhy či popraskání.
- Vždy odpojte přístroj ze zásuvky, pokud ho nemůžete mít pod dohledem, před montáží, demontáží nebo čištěním.
- Pokud je napájecí kabel poškozený, musí jej vyměnit výrobce, jeho poprodejní servis nebo osoba mající podobnou kvalifikaci, abychom se vyhnuli veškerému nebezpečí.
- Výrobek byl vytvořen pouze pro domácí použití. Není určen pro použití v následujících případech, na které se zároveň nevztahuje záruka:
 - V kuchyňských koutech určených pro zaměstnance obchodů, kanceláří a na dalších pracovních místech,
 - Na farmách,
 - V hotelech, motelech a dalších rezidenčních místech pro potřeby hostů,
 - V ubytovacích zařízeních typu penzion.
- Tento přístroj mohou používat děti starší 8 let a osoby s nedostatečnými zkušenostmi nebo znalostmi, či osoby s omezenými fyzickými, smyslovými nebo mentálními schopnostmi, pokud prošly školením a instruktáží ohledně bezpečného používání výrobku a znají případná rizika.
- Děti si nesmějí s přístrojem hrát.
- Po použití umyjte všechny nástavce, které přišly do kontaktu s potravinami vlažnou mýdlovou vodou za pomoci houbičky. Filtr můžete vyčistit kartáčkem.
- Při výměně příslušenství nebo před přiblížením se k pohyblivým součástem přístroj vypněte a odpojte od napájení.
- Nechte otočné díly zastavit a až poté otevřete přístroj.
- Používejte vždy tlačný kolík při navádění potravin do komínku, nikdy nevkládejte prsty, vidličku, nůž, vařečku nebo jiné předměty.
- Motor nikdy neponářejte do vody nebo jiné tekutiny. Neoplachujte jej.
- Nepřekračujte maximální množství ani dobu uvedenou v tabulce receptů.
- Je vytvořen tak, aby fungoval pouze při střídavém proudu. Před prvním použitím vás vyzýváme, abyste zkontrolovali, zda napětí sítě odpovídá napětí, které je uvedeno na štítku přístroje.
- Nepokládejte, ani nepoužívejte tento přístroj na horké desce nebo v blízkosti plamene (plynový sporák).
- Přístroj používejte výhradně na stabilní pracovní desce mimo dosah vody.
- Nikdy nevypojíte přístroj zatažením za šňůru.
- Prodlužovačku používejte pouze poté, co zkontrolujete, že je ve vynikajícím stavu.
- Domácí spotřebič nepoužívejte, pokud spadl na zem.
- Informační štítek výrobku a hlavní charakteristiky najdete na přístroji.

Mrkvová šťáva

Poznámka: Tento přístroj může zpracovat 3 kg mrkve za cca 2 minuty (nepočítá se doba potřebná na odstranění dužiny). Když připravujete mrkvovou šťávu, vypněte přístroj ze zásuvky po zpracování 1 kg. Odstraňte dužinu ze zásobníku, víko a filtr. Jakmile zpracujete mrkev, vypojte přístroj ze zásuvky a nechte je ochladit na pokojovou teplotu.

2. Popis přístroje

A	Tlačítko	I	Vypínač Zapnuto/Vypnuto
B	Trubice	J	Spínač rychlosti
C	Kryt	K	Kón (podle typu)
D	Filtr	L	Mřížka na odšťavování ovoce (podle typu)
E	Nádržka na dužinu	M	3 skleničky (podle typu)
F	Hubička zabraňující kapání	N	Příslušenství držák na skleničky (podle typu)
G	Tělo přístroje	O	Kartáček na čištění
H	Bezpečnostní ramena	P	Uložení šňůry

3. Před prvním použitím

- Sundejte bezpečnostní ramena (**H**). Sundejte tlačítko (**A**), kryt (**C**), filtr (**D**), nádržku na dužinu (**E**), příslušenství držák na skleničky (**N**), skleničky (**M**).
- Veškeré příslušenství umyjte vlažnou vodou s přípravkem na nádobí, osušte, potom přístroj znovu složte.

4. Používání odstředivky

Odstředivka umožňuje získat šťávu v podstatě ze všech druhů měkkého i tvrdého ovoce a zeleniny. Nicméně není možné získávat šťávu z banánů, kokosových ořechů, avokád, ostružin, fíků, baklažánů apod.

4 A - UVEDENÍ ODSTŘEDIVKY DO PROVOZU

1. Správně uzamkněte bezpečnostní ramena (**H**) a kryt (**C**).
2. Nakrájejte ovoce nebo zeleninu na kousky a odstraňte jádra.
3. Pod hubičku dejte skleničku na šťávu.
4. Ujistěte se, že hubička je ve spodní poloze (**obr. 1**).
5. Zapojte přístroj do elektrické sítě.
6. Přístroj uveďte do chodu vypínačem (**I**).
7. Podle použitého ovoce vyberte spínačem (**J**) rychlost (**srovnejte tabulku níže**).
8. Vyjměte tlačítko a trubici po kouskách vkládejte ovoce nebo zeleninu.
Když vkládáte ovoce nebo zeleninu, musí být zapnutý motor.
9. Potraviny tlačte tlačítkem, ne však příliš silně. Nepoužívejte žádný jiný nástroj.
HLAVNĚ netlačte prsty. Šťáva vytéká do sklenice hubičkou, dužina se hromadí v nádržce na dužinu.
10. Když je sklenice plná, zastavte přístroj a vraťte hubičku do horní polohy (**obr. 2**).
11. Když se vám zdá, že je nádržka plná nebo že se proud šťávy zpomaluje, vyprázdněte nádržku držátkem kartáčku (**O**) a je-li to nutné, umyjte filtr kartáčkem.
12. Po použití doporučujeme příslušenství rychle umýt kartáčkem (**O**), aby na něm potraviny nezaschly. Mimo tělo přístroje se může toto veškeré příslušenství mýt v myčce na nádobí (**v horním koši**).
13. Několik orientačních příkladů :

Přísady	Doporučená rychlost I: pomalu, II: rychle Max. 2 minuty	Přibližný počet kusů ovoce, než je nutné vyprázdnit nádržku na dužinu	Přibližná váha	Množství získané šťávy (*) (1sklenička = přibližně 25cl)
Mrkev	II	10	1 kg	50 cl
Okurky	II	2	1 kg	60 cl
Jablka	II	5	1,2 kg	70 cl
Hrušky	II	5	1,2 kg	75 cl
Žluté melouny	I	1 až 2	1,5 kg	90 cl
Ananasy	II	2	2 kg	100 cl
Hroznové víno	I		2 kg	120 cl
Salát	II	2 až 3	0,5 kg	25 cl
Rajská jablka	I	7	1,5 kg	90 cl
Celer	II	3	1,5 kg	90 cl
Zázvor	II	2	80 g	6 cl
	(max. 30 vteřin)			

(*) Kvalita a množství šťávy se výrazně mění podle doby sklizně a odrůdy každé zeleniny nebo ovoce. Níže určená množství šťávy jsou tedy přibližná.

4 B - RADY K POUŽÍVÁNÍ ODSTŘEDIVKY

1. Vybírejte zralé a čerstvé ovoce a zeleninu.
2. Než ovoce a zeleninu nakrájíte a odstraníte jádra, pečlivě je umyjte.
3. Ovoce s tlustou slupkou oloupejte.
4. Čím šťavnatější je plod (např. rajské jablko), tím musí být nižší rychlost (srovnejte orientační tabulku níže).
5. Při přípravě šťávy z hroznového vína, kdoulí, borůvek nebo rybízu se musí filtr čistit po každém 1/2 kg.
6. Když odstřeďujete příliš zralé ovoce, získáte dosti hustou tekutinu a filtr má tendenci se ucpávat. Musíte ji tedy rychleji vyčistit. Podle kvality zpracovávaného ovoce nebo zeleniny budete nuceni nádržku na dužinu vyprazdňovat častěji nebo méně častěji.
7. **Důležité** : všechny šťávy musejí být ihned spotřebovány. Na vzduchu velmi rychle oxidují, to může změnit jejich chuť nebo barvu. Šťáva z jablek a hrušek rychle tmavne. Přidejte několik kapek citronu a bude tmavnout pomaleji.

5. Používání příslušenství odšťavovač citrusového ovoce (podle typu)

1. Sundejte bezpečnostní ramena (**H**).
2. Sundejte kryt (**C**) a filtr (**D**).
3. Na nádržku na dužinu (**E**) nasadte mřížku na odšťavování citrusového ovoce (**L**) s kónem (**K**).
4. Mřížku na odšťavování citrusového ovoce (**L**) upevněte na nádržku na dužinu (**E**) bezpečnostními rameny (**H**).
5. Zapojte přístroj do elektrické sítě.
6. Ujistěte se, že hubička je ve spodní poloze. (**obr. 1**)
7. Vyberte nejnižší rychlost **I (J)** a dejte vypínač (**I**) na "On".
8. Vymačkejte ovoce.

- Všechny demontovatelné díly (**A, B, C, D, E, M, N**) lze mýt v myčce nádobí.
- Lis na citrusové ovoce se nesmí mýt v myčce nádobí. Umyjte jej pod tekoucí vodou.
- Vyčištění tohoto přístroje je snadnější, provedete-li se ihned po ukončení použití.
- K čištění přístroje nepoužívejte houbičky s drsným povrchem, aceton, líh (white spirit) atd.....
- S filtrem zacházejte opatrně. Chybnou manipulací by mohlo dojít k jeho poškození. Filtr lze čistit kartáčkem (**O**). Opotřeбенý nebo poškozený filtr vyměňte.
- Tělo motoru očistěte navlhčeným hadříkem. Pečlivě jej otřete.
- Tělo motoru nikdy nedávejte pod tekoucí vodu.

7. Elektrický nebo elektronický výrobek po ukončení životnosti



Podílejme se na ochraně životního prostředí!

Váš přístroj obsahuje čtené materiály, které lze zhodnocovat nebo recyklovat.



Svěťte jej sběrnému místu nebo, neexistuje-li, smluvnímu servisnímu středisku, kde s ním bude naloženo odpovídajícím způsobem.

1. Bezpečnostné pokyny

- Dohliadnite na to, aby sa deti nehrali s prístrojom.
- Tento prístroj nie je určený na používanie deťmi.
- Prístroj a jeho napájaciu šnúru odkladajte mimo dosahu detí.
- Ak je filter alebo ochranný kryt zlomený, nefunguje správne alebo ak sú viditeľné praskliny, či trhliny, prístroj nepoužívajte.
- Ak je prístroj bez dohľadu, pred montážou, demontážou alebo čistením, vždy ho odpojte od zdroja napájania.
- Ak je napájacía šnúra poškodená, musí ju vymeniť výrobca, jeho popredajný servis alebo osoba s podobnou kvalifikáciou, aby sa zabránilo nebezpečenstvu.
- Váš prístroj je zostrojený iba na domáce používanie. Nie je určený na použitie v nasledujúcich prípadoch, na ktoré sa nevzťahuje záruka:
 - v kuchynských kútikoch určených pre personál v obchodoch, kanceláriách a iných profesionálnych prostrediach;
 - na farmách;
 - klientmi hotelov, motelov a iných zariadení ubytovacieho charakteru;
 - v zariadeniach typu hotelových izieb;
- Tento prístroj môžu používať osoby, ktoré nemajú skúsenosti s jeho používaním alebo vedomosti o ňom, alebo osoby so zníženými fyzickými, zmyslovými alebo duševnými schopnosťami, ak sú poučené a informované o jeho použití bezpečným spôsobom a sú si vedomé súvisiacich rizík.
- Deti sa nesmú s prístrojom hrať.
- Čistenie akéhokoľvek príslušenstva, ktoré prichádza do styku s potravinami, sa vykonáva okamžite po použití vlažnou vodou s čistiacim prostriedkom pomocou špongie. Filter možno čistiť kefkou.
- Pred výmenou príslušenstva alebo pri približovaní sa k pohyblivým častiam, kým sú zapnuté, prístroj vypnite a odpojte z napájania.
- Pred otvorením prístroja počkajte, kým sa rotujúce časti úplne nezastavia.
- Na posúvanie potravín do komína používajte vždy posúvač. Nevkladajte doň prsty, vidličku, nôž, stierku ani iné predmety.
- Jednotku motora nikdy neponárajte do vody, do iných tekutín, ani ju neoplachujte.
- Neprekračujte maximálne množstvo ani trvanie činnosti uvedené v tabuľke s receptami.
- Prístroj je zostrojený tak, aby fungoval len pri napájaní striedavým prúdom. Pred prvým použitím prístroja vás žiadame, aby ste skontrolovali, či napätie v sieti zodpovedá napätiu uvedenému na štítku prístroja.
- Prístroj nekladte ani ho nepoužívajte na horúcej platni alebo v blízkosti plameňa (plynový sporák).
- Výrobok používajte len na stabilnej pracovnej doske mimo dosahu striekajúcej vody.
- Prístroj nikdy neodpájajte z elektrickej siete ťahaním za kábel.
- Predlžovací kábel používajte až potom, ako skontrolujete jeho stav.
- Elektrický prístroj sa nesmie používať, ak spadol na zem.
- Štítok výrobku a hlavné parametre sú uvedené na prístroji.

Mrkvová šťava

Poznámka: Tento prístroj dokáže spracovať 3 kg mrkvy približne za 2 minúty (okrem času potrebného na vybranie dužiny). Pri príprave mrkvej šťavy po spracovaní približne 1 kg vypnite prístroj a odpojte ho z napájania. Vyberte dužinu zo zásobníka, krytu a filtra. Po skončení prípravy mrkvy prístroj odpojte a nechajte ho vychladnúť pri izbovej teplote.

2. Popis prístroja

A	Tlačidlo	I	Vypínač Zapnuté/Vypnuté
B	Hrdlo	J	Spínač rýchlosti
C	Kryt	K	Kónus (podľa typu)
D	Filter	L	Mriežka na odšťavovanie ovocia (podľa typu)
E	Nádržka na dužinu	M	3 poháre (podľa typu)
F	Žliabok zabraňujúci kvapkaniu	N	Príslušenstvo držiak na poháre (podľa typu)
G	Telo prístroja	O	Kefka na čistenie
H	Bezpečnostné ramená	P	Uloženie kábla

3. Pred prvým použitím

- Bezpečnostné ramená dajte dole (**H**). Dajte dole tlačidlo (**A**), kryt (**C**), filter (**D**), nádržku na dužinu (**E**), príslušenstvo držiak na poháre (**N**), poháre (**M**).
- Všetko príslušenstvo umyte vlažnou vodou s prípravkom na riad, osušte, potom prístroj znovu poskladajte.

4. Používanie odstredivky

Odstredivka umožňuje získať šťavu v podstate zo všetkých druhov mäkkého i tvrdého ovocia a zeleniny. Nie je však možné získať šťavu z banánov, kokosových orechov, avokád, ostružín, fig, baklažánov a pod.

4 A - UVEDENIE Odstredivky DO PREVÁDZKY

1. Správne uzamknite bezpečnostné ramená (**H**) a kryt (**C**).
2. Nakrájajte ovocie alebo zeleninu na kúsky a odstráňte jadrá.
3. Pod žliabok dajte pohár na šťavu.
4. Uistite sa, že žliabok je v spodnej polohe (**obr. 1**).
5. Zapojte prístroj do elektrickej siete.
6. Prístroj uveďte do chodu vypínačom (**I**).
7. Podľa použitého ovocia vyberte spínačom (**J**) rýchlosť (pozrite tabuľku nižšie).
8. Vyberte Tlačidlo a hrdlom po kúskoch vkladajte ovocie alebo zeleninu.
Keď vkladáte ovocie alebo zeleninu, musí byť zapnutý motor.
9. Potraviny tlačte tlačidlom, nie však príliš silno. Nepoužívajte žiadny iný nástroj.
HLAVNE netlačte prstami. Šťava vyteká do pohára žliabkom, dužina sa hromadí v nádržke na dužinu.
10. Keď je pohár plný, zastavte prístroj a vráťte žliabok do hornej polohy (**obr. 2**).
11. Keď sa vám zdá, že je nádržka plná alebo že sa prúd šťavy spomaľuje, vyprázdnite nádržku držiakom kefy (**O**) a ak je to nutné, umyte filter kefkou.
12. Po použití odporúčame príslušenstvo rýchle umyť kefkou (**O**), aby na ňom potraviny nezaschli. Okrem tela prístroja sa môže všetko príslušenstvo umývať v umývačke na riad (v hornom koši).
13. Niekoľko orientačných príkladov:

Prísady	Odporúčaná rýchlosť I: pomaly, II: rýchlo Max. 2 minúty	Približný počet kusov ovocia, kým je nutné vyprázdiť nádržku na dužinu	Približná váha	Množstvo získanej šťavy (*) (1 pohár = približne 25cl)
Mrkva	II	10	1 kg	50 cl
Ohorky	II	2	1 kg	60 cl
Jablká	II	5	1,2 kg	70 cl
Hrušky	II	5	1,2 kg	75 cl
Žlté melóny	I	1 až 2	1,5 kg	90 cl
Ananásy	II	2	2 kg	100 cl
Hroznové víno	I		2 kg	120 cl
šalát	II	2 až 3	0,5 kg	25 cl
Rajské jablká	I	7	1,5 kg	90 cl
Zeler	II	3	1,5 kg	90 cl
Zázvor	II	2	80 g	6 cl
	(max. 30 sekúnd)			

(*) Kvalita a množstvo šťavy sa výrazne menia podľa doby zberu a odrody každej zeleniny alebo ovocia. Vyššie určené množstvá šťavy sú teda len približné.

4 B - RADY PRE POUŽÍVANIE Odstredivky

1. Vyberajte zrelé a čerstvé ovocie a zeleninu.
2. Skôr ako ovocie a zeleninu nakrájate a odstránite jadrá, dobre ich umyte.
3. Ovocie s hrubou šupkou olúpte.
4. Čím šťavnatejší je plod (napr. rajské jablko), tým musí byť nižšia rýchlosť (pozrite orientačnú tabuľku vyššie).
5. Pri príprave šťavy z hrozna, dulý, čučoriedok alebo ríbezlí sa musí filter čistiť po každom 1/2 kg.
6. Keď odstreďujete príliš zrelé ovocie, získate dosť hustú tekutinu a filter má tendenciu sa upchávať. Musíte ho teda rýchlejšie vyčistiť. Podľa kvality spracovávaného ovocia alebo zeleniny budete nútení nádržku na dužinu vyprázdiť častejšie alebo menej často.
7. **Dôležité** : všetky šťavy musia byť ihneď spotrebované. Na vzduchu veľmi rýchlo oxidujú, to môže zmeniť ich chuť alebo farbu. Šťava z jablák a hrušiek rýchlo tmavne. Pridajte niekoľko kvapiek citróna a bude tmavnúť pomalšie.

5. Používanie príslušenstva odšťavovača citrusového ovocia (podľa typu)

1. Dajte dole bezpečnostné ramená (H).
2. Dajte dole kryt (C) a filter (D).
3. Na nádržku na dužinu (E) nasadte mriežku na odšťavovanie citrusového ovocia (L) s kónusom (K).
4. Mriežku na odšťavovanie citrusového ovocia (L) upevnite na nádržku na dužinu (E) bezpečnostnými ramenami (H).
5. Zapojte prístroj do elektrickej siete.
6. Uistite sa, že žliabok je v spodnej polohe. (obr. 1)
7. Vyberte najnižšiu rýchlosť I (J) a dajte vypínač (I) na "On".
8. Vytlačte ovocie.

6. Čistenie a údržba

- Všetky diely, ktoré sa dajú odmontovať, **(A, B, C, D, E, M, N)** sa môžu umývať v umývačke riadu.
- Lis na citrusové ovocie nemôže byť umývaný v umývačke riadu. Umývajte ho pod tečúcou vodou.
- **Tento prístroj sa ľahko čistí, ak ho čistíte okamžite po použití.**
- Na čistenie prístroja nepoužívajte tampóny na drhnutie, acetónové tampóny, alkoholové tampóny (white spirit) ap.
- S filtrom manipulujte opatrne. Vyhnite sa každej nesprávnej manipulácii, ktorá by ho mohla poškodiť. Filter môžete čistiť kefkou **(O)**.
Filter vymeňte, keď je opotrebovaný alebo poškodený.
- Blok motora očistite vlhkou handričkou. Dôkladne ho osušte.
- Blok motora nikdy nedávajte pod tečúcu vodu.

7. Elektrické alebo elektronické výrobky na konci životnosti



Podieľajte sa na ochrane životného prostredia!

- ① Tento prístroj obsahuje veľa zhodnotiteľných alebo recyklovateľných materiálov.
- ➡ Odovzdajte ho na zberné miesto alebo ak takéto miesto chýba, tak autorizovanému servisnému stredisku, ktoré zabezpečí jeho likvidáciu.

1. Varnostna navodila

- Otrokom ne dovolite igranja z aparatom.
- Aparata ne smejo uporabljati otroci.
- Aparat in napajalni kabel držite izven dosega otrok.
- Aparata ne uporabljajte, če sta filter ali zaščitni pokrov zlomljena ali poškodovana ali če na njima opazite razpoke.
- Vedno izključite aparat iz napajanja, če ga puščate brez nadzora, pred montažo, demontažo in med čiščenjem.
- Če je napajalni kabel poškodovan, ga mora v izogib nevarnosti zamenjati proizvajalec, njegov poprodajni servisni center ali oseba s podobno kvalifikacijo.
- Aparat je namenjen zgolj domači uporabi. Ni namenjen uporabi v sledečih primerih, ki jih garancija ne pokriva:
 - v kuhinjskih kottičkih, namenjenih za uporabo osebja v trgovinah, pisarnah ali drugih profesionalnih okoljih,
 - na kmetijah,
 - s strani gostov hotelov, motelov in drugih okoljih rezidenčnega značaja,
 - v okoljih, kot so sobe za goste.
- Aparat lahko uporabljajo osebe, ki niso seznanjene z delovanjem aparata, ali osebe z zmanjšanimi psihofizičnimi sposobnostmi, če so bili poučeni o pravilni uporabi ter poznajo tveganja, do katerih lahko pride.
- Otrokom ne dovolite igranja z aparatom.
- Takoj po uporabi z mlačno milnato vodo in gobico umijte vse dodatke, ki so bili v stiku z živili. Filter lahko očistite s krtačko.
- Preden menjate nastavke ali ko med delovanjem premične dele približate, morate napravo ugasniti in jo izključiti iz napajalnega omrežja.
- Pustite, da se deli, ki se vrtijo, popolnoma ustavijo, preden odprete aparat.
- Da bi v odprtino vstavili živila, vedno uporabljajte pripomoček za potiskanje, nikoli ne vstavljajte prstov, vilic, noža, kuhalnice ali kakršnega koli drugega predmeta.
- Dela, kjer se nahaja motor, nikoli ne potaplajte v vodo ali drugo tekočino. Prav tako ga ne splakujte.
- Ne prekoračujte maksimalnih dovoljenih količin in pripravljalnih časov, ki so označeni v tabeli z recepti.
- Aparat deluje zgolj v izmeničnem toku. Pred prvo uporabo vas prosimo, da preverite, če napetost omrežja ustreza tej, ki je označena na varnostni ploščici na aparatu.
- Ne postavljajte ali uporabljajte aparata na vroči plošči ali v bližini plamena (plinskega štedilnika).
- Izdelek uporabljajte le na trdnem kuhinjskem pultu, zaščitene pred vodo.
- Aparata nikoli ne izključite iz napajanja z vlečenjem napajalnega kabla.
- Ne uporabljajte podaljška, preden ne preverite, da je ta v popolnem stanju.
- Električnega gospodinjanskega aparata se ne sme uporabljati, če pade po tleh.
- Varnostna ploščica izdelka z njegovimi glavnimi značilnostmi se nahaja pod aparatom.

Korenčkov sok

Opomba: Aparat lahko predela 3 kg korenja v približno 2 minutah (čas, potreben za odstranjevanje pulpe, ni vključen). Ko pripravljate korenčkov sok, aparat, ko predela 1 kg, izklopite in izključite iz napajanja ter iz rezervoarja, pokrova in filtra odstranite pulpo. Ko končate s predelavo korenja, izključite aparat iz napajanja in pustite, da se ohladi na sobno temperaturo.

2. Opis naprave

A	Bat za potiskanje sadja	I	Stikalo vključeno/izključeno
B	Cevka	J	Stikalo za nastavitve hitrosti
C	Pokrov	K	Tulec stožčaste oblike (odvisno od tipa naprave)
D	Filter	L	Mrežica za stiskanje sadja (odvisno od tipa naprave)
E	Posodica za sadno meso	M	3 kozarci (odvisno od tipa naprave)
F	Žlebič, ki preprečuje kapljanje	N	Oprema držalo za kozarce (odvisno od tipa naprave)
G	Ohišje naprave	O	Čistilna ščetka
H	Varnostni patent	P	Prostor za shranjevanje kabla

3. Pred prvo uporabo

- Snemite varnostni patent (**H**) in bat za potiskanje sadja (**A**), pokrov (**C**), filter (**D**), posodico za sadno meso (**E**), opremo držalo za kozarce (**N**), kozarce (**M**).
- Vso dodatno opremo umijte z mlačno vodo in sredstvom za pomivanje posode, pustite da se posuši in napravo sestavite.

4. Uporaba centrifuge

Centrifuga omogoča stiskanje soka iz vseh vrst mehkega in trdega sadja in zelenjave. Ne stiska pa soka iz banane, kokosovega oreha, avokada, robid, fig in baklažana itd..

4 A - VKLOP CENTRIFUGE

1. Varnostni patent (**H**) in pokrov (**C**) morata biti pravilno nameščena.
2. Sadje ali zelenjavo narežite na kose in očistite od jederc.
3. Pod žlebič postavite kozarec za sok.
4. Žlebič mora biti v spodnjem položaju (**slika 1**).
5. Napravo priključite na električno omrežje.
6. Napravo vključite s stikalom (**I**).
7. Glede na vrsto sadja izberite s stikalom (**J**) hitrost delovanja (primerjajte s podatki v tabeli spodaj).
8. Bat za potiskanje sadja in cevko potegnite ven in vlagajte postopoma kose sadja ali zelenjave.
Motor mora delovati, če v napravo vlagate sadje ali zelenjavo.
9. Živila potiskajte z batom za potiskanje, vendar ne na silo. Sadja ali zelenjave ne pritiskajte z drugimi predmeti ali pripomočki. V NOBENEM PRIMERU ne pritiskajte živil s prsti. Sok izteka skozi žlebič, sadno meso pa se nabira v posebni posodici.
10. Ko je kozarec poln, napravo izklopite, žlebič pa obrnite v zgornji položaj (**slika 2**).
11. Ko se Vam zdi, da je posodica polna, ali da sadni sok teče počasneje, posodico izpraznite z ročajem čistilne ščetke (**O**) filter pa, če je potrebno, zdrgnite s ščetko in izperite.
12. Opremo umijte neposredno po uporabi s ščetko (**O**), da se sadni delci ne posušijo. Razen ohišja naprave lahko vse dele pomivate v pomivalnem stroju (priporočamo zgornjo košaro stroja).
13. Spodaj navajamo nekaj primerov za lažjo orientacijo:

Dodatki	Priporočena hitrost delovanja I: počasi, II: Hitro, Maks. 2 minuti	Približna količina sadja, po kateri je potrebno posodico sadnega mesa očistiti	Približna čista teža sadja	Količina soka (*) (1 kozarec = približno 25cl)
Korenček	II	10	1 kg	50 cl
Kumarice	II	2	1 kg	60 cl
Jabolka	II	5	1,2 kg	70 cl
Hruški	II	5	1,2 kg	75 cl
Rumene lubenice	I	1 - 2	1,5 kg	90 cl
Ananas	II	2	2 kg	100 cl
Grozdje	I		2 kg	120 cl
Solata	II	2 - 3	0,5 kg	25 cl
Paradžnik	I	7	1,5 kg	90 cl
Zelena	II	3	1,5 kg	90 cl
Ingver	II	2	80 g	6 cl
	(max. 30 sekund)			

(*) Kakovost in količina soka se izrazito razlikujeta – odvisno od časa zorenja, trgatve in sorte zelenjave in sadja. Podatki o količini soka so približni.

4 B - NAČIN UPORABE CENTRIFUGE

1. Izberite zrelo in sveže sadje ali zelenjavo.
2. Preden živila narežete na kose, jih temeljito operite z vodo in odstranite jedrca.
3. Sadje, ki ima debelejšo lupino, pred stiskanjem olupite.
4. Čim bolj sočen je sadež (npr. paradižnik), tam manjša mora biti hitrost stiskanja (primerjajte s podatki, navedenimi v tabeli).
5. Če pripravljate grozdni napitek ali sadne napitke iz kutine, borovnic, ribeza je potrebno filter čistiti na vsakega 1/2 kilograma sadja.
6. Če stiskate prezrelo sadje, je napitek gostejši, zato se filter pogosteje polni. Potrebno ga je čistiti v krajših presledkih. Glede na kakovost sadja ali zelenjave je potrebno posodico za sadno meso prazniti bolj ali manj pogosto.
7. **Pomembno:** vse sokove je potrebno takoj porabiti. Na zraku namreč zelo hitro oksidirajo, in spreminjajo svoj okus ali barvo. Npr. jabolčni ali hruškov sok hitro potemni. Dodajte par kapljic limoninega soka, da sok oksidira počasneje.

5. Uporaba opreme naprave za stiskanje citrusov (odvisno od tipa naprave)

1. Snemite varnostni patent (**H**).
2. Snemite pokrov (**C**) in filter (**D**).
3. Na posodico za sadno meso (**E**) namestite mrežico za stiskanje citrusov (**L**) s stožčastim tulcem (**K**).
4. Mrežico za stiskanje citrusov (**L**) pritrdite z varnostnim patentom (**H**) na posodico za sadno meso (**E**).
5. Napravo priključite na omrežje.
6. Preverite, če je žlebič obrnjen navzdol. (**slika 1**)
7. Izberite najnižjo hitrost (**I**) in stikalo (**I**) nastavite na "On".
8. Sadje stisnite.

6. Čiščenje in vzdrževanje

- Vse odstranljive dele (**A, B, C, D, E, M, N**) lahko pomijete v pomivalnem stroju.
 - Aparat ni pralnem v pomivalnem stroju. Prosimo, da ga očistite pod tekočo vodo.
 - Napravo boste najlažje očistili takoj po uporabi.
 - Za čiščenje naprave ne uporabljajte gobic za drgnjenje, acetona, alkohola (belega špirita) itd.
 - S filtrom ravnajte previdno. Izogibajte se nepravilnemu ravnanju, da ga ne poškodujete. Filter lahko očistite s krtačo (**O**).
- Pri najmanjšem znaku obrabe ali poslabšanja zamenjajte filter.
- Z vlažno krpo očistite motorni blok. Skrbno ga osušite.
 - Motornega bloka nikoli ne postavite pod tekočo vodo.

7. Elektronski ali električni izdelki po koncu življenjske dobe



Sodelujmo pri prizadevanjih za zaščito okolja!



Vaša naprava vsebuje številne vredne materiale, ki se lahko reciklirajo.



Zato jo odnesite na zbirno mesto, če ga ni pa v pooblaščen servisni center, kjer jo bodo ustrezno predelali.

1. Bezbednosna uputstva

- Deca treba nadgledati da se ne igraju aparato.
- Aparat ne bi trebala koristiti deca.
- Držite aparat i njegov kabl van domašaja dece.
- Nemojte da koristite aparat ako su filter ili zaštitni poklopac razbijeni, ako je on pokvaren, ako vidite pukotine ili naprsline.
- Uvek isključite aparat iz struje ako ga ostavljate bez nadgledanja i pre montaže, demontaže ili čišćenja.
- Ako je kabl aparata oštećen, njega treba da zameni proizvođač, ovlašćeni servis ili lice sličnih kvalifikacija, u cilju izbegavanja svake opasnosti.
- Vaš aparat je napravljen samo za upotrebu u domaćinstvu. Nije predviđeno da se koristi u sledećim slučajevima koji nisu obuhvaćeni garancijom:
 - U kantima za osoblje, u kancelarijskim prostorijama i drugim profesionalnim sredinama,
 - Na farmama,
 - U hotelima, motelima i drugim sličnim objektima,
 - U pansionkim objektima.
- Aparat mogu koristiti lica koja nemaju iskustva ni znanja i čije su fizičke, čulne ili mentalne sposobnosti smanjene ako su pod nadzorom osobe odgovorne za njihovu bezbednost, a koja je upoznata sa uputstvom za upotrebu.
- Deca ne smeju da se igraju aparatom.
- Dodatke i delove aparata koji dolaze u kontakt sa hranom, čistite odmah posle upotrebe, mlakom vodom i deterdžentom, pomoću sunđera. Filter može da se čisti pomoću četke.
- Zaustavite aparat i isključite ga iz napajanja pre zamene priključaka ili pre približavanja delovima koji se kreću dok on funkcioniše.
- Pustite delove u pokretu da se potpuno zaustave pre otvaranja aparata.
- Uvek koristite potiskivač za hranu, nikada nemojte da stavljate prste, viljušku, nož, lopaticu ili neki drugi predmet.
- Nikada nemojte da uranjate blok motora u vodu ni u bilo koju drugu tečnost. Ne ispirajte ga pod mlazom vode.
- Nemojte da prelazite maksimalne količine niti trajanje rada naznačene u tabeli sa receptima.
- Predviđeno je da aparat radi samo na naizmeničnoj struji. Pre prve upotrebe, proverite da li napon u domaćinstvu odgovara naponu aparata.
- Nemojte da postavljate i koristite ovaj aparat na vrućoj ploči ni u blizini plamena (šporet na plin).
- Aparat koristite samo na stabilnoj radnoj površini, udaljen od prskanja vode.
- Nikada nemojte da isključujete aparat iz struje povlačenjem za kabl.
- Nemojte da koristite produžni kabl dok se ne uverite da je on u perfektnom stanju.
- Aparat ne sme da se koristi ako je padao.
- Signalna ploča proizvoda i osnovne karakteristike nalaze se na donjem delu aparata.

Sok od šargarepe

Napomena : Ovaj aparat može obraditi 3 kg šargarepe za 2 minuta (ne uključujući vreme potrebno za vađenje pulpe). Kada pripremate sok od šargarepe, nakon što obradite 1 kg, ugasite i isključite aparat iz struje, izvadite pulpu iz posude, sa poklopca i filtera. Kada završite sa pripremom šargarepe, isključite aparat iz struje i ostavite ga da se ohladi do sobne temperature.

2. Opis aparata

A	Potiskivač	I	Taster Uključeno/Isključeno
B	Otvor	J	Regulator brzine
C	Poklopac	K	Konus (u zavisnosti od modela)
D	Filter	L	Mrežica za ceđenje voća (u zavisnosti od modela)
E	Posuda za pulpu	M	3 čaše (u zavisnosti od modela)
F	Demontažni kljun protiv kapanja	N	Dodatni deo držač za čaše (u zavisnosti od modela)
G	Telo aparata	O	Četkica za čišćenje
H	Bezbednosni držači	P	Prostor za odlaganje kablova

3. Pre prvog korišćenja

- Skinite bezbednosne držače (**H**). Skinite potiskivač (**A**), poklopac (**C**), filter (**D**), posudu za pulpu (**E**), dodatni deo držač za čaše (**N**), čaše (**M**).
- Sve dodatne delove operite toplom vodom i deterdžentom, osušite ih i ponovo montirajte na aparat.

4. Upotreba sokovnika

Sokovnik omogućava dobijanje soka iz skoro svih vrsta voća i povrća. Međutim, sok ne možete iscediti iz banana, kokosovog oraha, avokada, kupina, smokve, patlidžana i sl.

4 A – AKTIVIRANJE SOKOVNIKA

1. Pravilno zatvorite bezbednosne držače (**H**) i poklopac (**C**).
2. Isecite voće ili povrće na komadiće i uklonite koštice.
3. Ispod kljuna za ispušt soka stavite čašu.
4. Proverite da je kljun na donjoj poziciji (slika 1).
5. Uključite aparat u struju.
6. Pritisnite taster i uključite aparat (**I**).
7. U zavisnosti od vrste voća koje upotrebljavate, odaberite brzinu pomoću regulatora (J) (pogledajte tabelu).
8. Izvadite potiskivač i kroz otvor ubacite komade voća ili povrća.
Pri stavljanju voća ili povrća motor mora biti uključen.
9. Namirnice potiskujte potiskivačem, ne prejako. Ne koristite druge predmete. Ne potiskujte namirnice prstima. Sok curi u čašu kroz kljun, a pulpa se nagomilava u posudi za pulpu.
10. Kada se čaša napuni, zaustavite aparat i vratite kljun u gornju poziciju (slika 2).
11. Ukoliko Vam se čini da je posuda za pulpu puna ili da sok sporo ističe, ispraznite je i ako je potrebno operite filter četkicom (O).
12. Posle korišćenja aparata, savetujemo Vam da odmah operete delove četkicom (O) da se na njima hrana ne stvrdne. Sve delove, osim tela aparata, možete prati u mašini za pranje posuđa.
13. Nekoliko orijentacionih primera:

Sastojci	Preporučena brzina I: sporo, II: brzo Maks. 2 minuta	Približan broj komada voća, do prvog pražnjenja posude za pulpu	Približna težina	Količina dobijenog soka (*) (1 čaša = približno 25cl)
Šargarepa	II	10	1 kg	50 cl
Krastavac	II	2	1 kg	60 cl
Jabuke	II	5	1,2 kg	70 cl
Kruške	II	5	1,2 kg	75 cl
Dinje	I	1 do 2	1,5 kg	90 cl
Ananas	II	2	2 kg	100 cl
Grožđe	I		2 kg	120 cl
Salata	II	2 do 3	0,5 kg	25 cl
Paradajz	I	7	1,5 kg	90 cl
Celer	II	3	1,5 kg	90 cl
Đumbir	II (max. 30 sekundi)	2	80 g	6 cl

(*) Kvalitet i količina soka zavise od perioda berbe i vrste voća ili povrća. Navedena količina soka je približna.

4 B – SAVETI ZA KORIŠĆENJE SOKOVNIKA

1. Birajte zrelo i sveže voće i povrće.
2. Voće i povrće najpre operite, oljuštite, izvadite koštice i iseckajte.
3. Oljuštite voće sa debelom korom.
4. Za ceđenje sočnijeg ploda (npr. paradajz) brzina aparata je manja (pogledajte primer u tabeli).
5. Prilikom pripreme soka od grožđa, dunja, borovnica ili ribizla čistite filter posle svakih 500g voća.
6. Kada cedite prezrelo voće, dobijate veoma gust sok i filter se može zapušiti. Zbog toga ga treba češće čistiti. Od kvaliteta voća i povrća zavisi koliko ćete često prazniti posudu za pulpu.
7. **Važno:** Ceđeni sok se mora odmah popiti. Na vazduhu brzo oksidira i to može promeniti ukus ili boju. Sok od jabuka i krušaka brzo potamni. Dodajte nekoliko kapi limunovog soka da sporije potamni.

5. Korišćenje dodatnog dela – cediljka za citrusno voće (u zavisnosti od modela) _____

1. Skinite bezbednosne držače (H).
2. Skinite poklopac (C) i filter (D).
3. Na posudu za pulpu (E) stavite mrežicu za ceđenje citrusnog voća (L) s konusom (K).
4. Mrežicu za ceđenje citrusnog voća (L) učvrstite na posudu za pulpu (E) bezbednosnim držačima (H).
5. Uključite aparat u struju.
6. Odaberite najnižu brzinu I (J) i taster (I) podeiste na "On".
7. Izaberite najmanju brzinu (J) i podesite taster (I) na "On".
8. Pritisnite voće.

6. Čišćenje i održavanje

- Svi demontažni delovi (**A, B, C, D, E, M, N**) mogu se prati u mašini za pranje posuđa.
- Dodatak za ceđenje citrusnog voća ne može se prati u mašini za posuđe. Operite ga pod mlazom tekuće vode.
- **Dodatke ćete jednostavnije oprati ako to uradite odmah nakon korišćenja.**
- Za čišćenje aparata ne koristite sunđere za ribanje i sredstva na bazi acetona i alkohola.
- Pažljivo rukujte filterom. Izbegavajte neprimerenu upotrebu aparata koja ga može oštetiti. Filter možete čistiti četkom (**O**).
Zamenite filter čim počne da pokazuje znake trošenja ili habanja.
- Čistite blok motora vlažnom krpom. Dobro ga osušite.
- Nemojte nikada potapati blok motora pod tekuću vodu.

7. Električni ili elektronski proizvod na kraju radnog veka



Učestvujmo u zaštiti životne sredine !

- ① Vaš aparat sadrži brojne materijale koji mogu da se recikliraju ili koriste u druge svrhe.
- ➔ Odnosite aparat u ovlašćeni servis ili u centar koji se bavi recikliranjem takvih proizvoda.

1. Sigurnosne mjere

- Djecu treba nadzirati kako se ona ne bi igrala s uređajem.
- Uređaj ne bi trebala rabiti djeca.
- Držite uređaj i njegov kabel van dosega djece.
- Ne rabite uređaj ako su filter ili zaštitni poklopac razbijeni, ako je on pokvaren, ako vidite napukline.
- Uvijek isključite uređaj iz napajanja ako ga se ostavlja bez nadzora i prije sastavljanja, rastavljanja ili čišćenja.
- Ako je priključni kabel oštećen, njega treba zamijeniti ovlašteni servis ili osoba sličnih kvalifikacija, u cilju izbjegavanja svake opasnosti.
- Vaš uređaj je namijenjen samo za uporabu u kućanstvu. On nije namijenjen za uporabu u sljedećim slučajevima i isti nisu pokriveni jamstvom:
 - U dijelovima kuhinja rezerviranim za osoblje u skladištima, uredima i drugim profesionalnim sredinama,
 - Na farmama,
 - Od strane posjetitelja u hotelima, motelima i drugim sredinama rezidencijalnoga karaktera,
 - U sredinama nalik na sobe u pansionima.
- Ovaj uređaj mogu rabiti osobe koje nemaju iskustva i znanja i čije su tjelesne, osjetilne ili mentalne sposobnosti umanjene ukoliko su one podučene i educirane o načinu uporabe uređaja na siguran način i ukoliko su upoznati s rizicima.
- Djeca se ne smiju igrati s uređajem.
- Sve nastavke koji dolaze u doticaj s hranom čistite odmah nakon uporabe, mlakom vodom s deterdžentom, uz pomoć spužve. Filter se može čistiti uz pomoć četke.
- Zaustavite uređaj i iskopčajte ga iz mreže prije zamjene nastavaka ili prije približavanja dijelovima koji se kreću tijekom njegovoga rada.
- Pustite dijelove u rotaciji da se potpuno zaustave prije otvaranja uređaja.
- Uvijek rabite potiskivač za umetanje hrane kroz gornji otvor na uređaju, nikad u njega ne stavljajte prste, vilicu, nož, lopaticu ili neki drugi predmet.
- Nikad ne uranjajte blok motora u vodu niti u bilo koju drugu tekućinu. Također ga nemojte ispirati.
- Ne premašujte maksimalne količine niti trajanje rada naznačene u tablici s receptima.
- Uređaj je namijenjen samo za rad na izmjeničnu struju. Prije prve uporabe provjerite odgovara li napon u mreži onome naznačenom na ploči vašeg uređaja.
- Ne postavljajte niti rabite ovaj uređaj na vrućoj ploči niti u blizini plamena (kuhalo na plin).
- Uređaj rabite samo na stabilnoj radnoj površini, udaljen od mjesta gdje prska voda.
- Nikad ne isključujte uređaj iz struje povlačenjem za kabel.
- Ne rabite produžni priključni kabel dok se ne uvjerite da je on u savršenomu stanju.
- Kućanski električni uređaj ne smije se rabiti ako je doživio pad na zemlju.
- Signalna ploča proizvođača i osnovne karakteristike nalaze se na donjem dijelu uređaja.

Sok od mrkve

Napomena : Ovaj uređaj može obraditi 3 kg mrkve za 2 minute (ne uključujući vrijeme potrebno za uklanjanje pulpe). Kad pripravljate sok od mrkve, nakon što ste obradili 1 kg, ugasite i isključite uređaj iz struje, te izvadite pulpu iz spremnika, sa poklopca i filtra. Kad završite s obradom mrkve, isključite uređaj iz struje i ostavite ga da se ohladi na sobnoj temperaturi.

2. Opis uređaja

A	Potiskivač	I	Prekidač Uključeno/Isključeno
B	Otvor	J	Izbornik brzine
C	Poklopac	K	Konus (prema tipu)
D	Filter	L	Mrežica za cijedenje voća (prema tipu)
E	Spremnik za pulpu	M	3 čaše (prema tipu)
F	Kljun za sprečavanje kapanja	N	Držać za čaše (prema tipu)
G	Tijelo uređaja	O	Četkica za čišćenje
H	Sigurnosni držači	P	Spremnik za priključni vod

3. Prije prve uporabe

- Skinite sigurnosne držače (**H**). Skinite potiskivač (**A**), poklopac (**C**), filter (**D**), spremnik za pulpu (**E**), držać za čaše (**N**), čaše (**M**).
- Operite sve dijelove uređaja u toploj vodi pomoću sredstva za pranje posuđa, osušite, nakon toga uređaj ponovno sastavite.

4. Uporaba sokovnika

Sokovnik omogućuje dobivanje soka iz svih vrsta mekog i tvrdog voća i povrća. Međutim, pomoću sokovnika ne može se dobiti sok iz banana, kokosovog oraha, avokada, kupina, smokava, patlidžana i sl.

4 A - STAVLJANJE SOKOVNIKA U RAD

1. Ispravno zatvorite sigurnosne držače (**H**) i poklopac (**C**).
2. Izrežite voće ili povrće na komadiće i odstranite koštice.
3. Pod kljun stavite čašu za sok.
4. Uvjerite se, da je kljun u donjem položaju (**slika 1**).
5. Uključite uređaj u električnu mrežu.
6. Uređaj pustite u rad pomoću prekidača (**I**).
7. Prema tipu voća izaberite izbornikom (**J**) brzinu (usporedite s tablicom dolje).
8. Izvadite potiskivač i kroz otvor postepeno stavljajte komadiće voća ili povrća.
Pri umetanju voća ili povrća motor mora biti uključen.
9. Hranu tiskajte pomoću potiskivača, ne prejako. Ne rabite nikakvu drugu spravu. NIKAD ne pritišćite prstima. Sok curi u čašu kroz kljun, vlakna se nagomilavaju u spremniku za pulpu.
10. Kad se čaša napuni, zaustavite uređaj i vratite kljun u gornji položaj (**slika 2**).
11. Ukoliko vam se čini da je posuda puna ili da se mlaz soka smanjuje, ispraznite posudu pomoću držala četkice (**O**) a ukoliko je to potrebno, operite filter četkicom.
12. Poslije uporabe preporučujemo brzo pranje nastavaka pomoću četkice (**O**) kako se ne bi na njima skorila hrana. Osim tijela uređaja, možete sve ostale dijelove prati u perilici posuđa (u gornjoj košari).
13. Nekoliko primjera za orijentaciju:

Sastojci	Preporučena brzina I: sporo, II: brzo Maks. 2 minute	Približan broj komada voća, do potrebnog praznjenja posude za pulpu	Približna težina	Količina dobivenog soka (*) (1 čaša = približno 25cl)
Mrkva	II	10	1 kg	50 cl
Krastavac	II	2	1 kg	60 cl
Jabuke	II	5	1,2 kg	70 cl
Kruške	II	5	1,2 kg	75 cl
Dinje	I	1 do 2	1,5 kg	90 cl
Ananas	II	2	2 kg	100 cl
Grožđe	I		2 kg	120 cl
Salata	II	2 do 3	0,5 kg	25 cl
Rajčice	I	7	1,5 kg	90 cl
Celer	II	3	1,5 kg	90 cl
Đimbir	II	2	80 g	6 cl
	(max. 30 sekundi)			

(*) Kvaliteta i količina soka se znatno mijenja ovisno od doba berbe i vrste povrća ili voća. Gore navedena količina soka je približna.

4 B - SAVJETI PRI UPORABI SOKOVNIKA

1. Koristite samo zrelo i svježe voće i povrće.
2. Prije nego što izrežete voće i povrće i odstranite im koštice, dobro ih operite.
3. Voće sa debelom korom ogulite.
4. Što je plod sočniji (npr. rajčica), to mora biti manja brzina (usporedite u orijentacijskoj tablici gore).
5. Prilikom pripreme soka od grožđa, dunja, borovnica ili ribizla, mora se očistiti filter poslije cca 1/2 kg.
6. Kad cijedite prezrelo voće, dobit ćete dosta gustu tekućinu, koja može začepiti filter. Zato ga morate brzo očistiti. Ovisno o kvalitetu prerađenog voća ili povrća, morat ćete češće ili manje često ispražnjavati spremnik za pulpu.
7. **Važna napomena:** Svi sokovi se moraju odmah konzumirati. Na zraku vrlo brzo oksidiraju, to može promijeniti njihov okus ili boju. Sok od jabuka i krušaka brzo potamni. Dodajte nekoliko kapljica limuna i onda će tamniti sporije.

5. Uporaba nastavka - cjedilo za agrume (ovisno o tipu) _____

1. Skinite sigurnosne držače (**H**).
2. Skinite poklopac (**C**) i filter (**D**).
3. Na spremnik za pulpu (**E**) stavite mrežicu za cijedenje agruma (**L**) s konusom (**K**).
4. Mrežicu za cijedenje agruma (**L**) učvrstite sigurnosnim držačima (**H**) na spremnik za pulpu (**E**).
5. Uključite uređaj u električnu mrežu.
6. Uvjerite se, da je kljun u donjem položaju. (**slika 1**)
7. Odaberite najnižu brzinu I (**J**) i podesite tipku (**I**) na "On".
8. Iscijedite voće.

6. Čišćenje i održavanje

- Svi dijelovi koji se mogu skinuti (**A, B, C, D, E, M, N**) se mogu prati u perilici posuđa.
 - Cjedilo agruma ne smije se prati u perilici posuđa. Operite ga pod vodom.
 - Ovaj uređaj će se lakše očistiti, ako to učinite odmah nakon uporabe.
 - Za čišćenje uređaja nemojte koristiti spužvice za ribanje, spužvice s acetonom, alkoholom itd.
 - Oprezno rukujte filterom. Izbjegavajte bilo kakve radnje koje bi ga moglo oštetiti. Filter se može očistiti četkom (**O**).
- Zamijenite filter čim primijetite znakove da je istrošen ili oštećen.
- Vlažnom krpom očistite kućište. Pažljivo ga obrišite.
 - Kućište motora nemojte nikada uranjati u vodu.

7. Električni ili elektronički proizvod na kraju vijeka trajanja



Sudjelujmo u zaštiti okoliša!



Vaš uređaj sadrži mnogobrojne materijale koji se ponovo mogu uporabiti ili reciklirati.



Odnesite uređaj na mjesto predviđeno za odlaganje sličnog otpada.

1. Sigurnosni savjeti

- Djecu treba nadzirati da se ne bi igrala aparatom.
- Aparat ne bi trebala koristiti djeca.
- Držite aparat i njegov kabal van domašaja djece.
- Ne koristite aparat ako su filter ili zaštitni poklopac razbijeni, ako je on pokvaren, ako vidite napuknuća ili naprsline.
- Uvijek isključite aparat iz napajanja ako ga ostavljate bez nadzora kao i prije montaže, demontaže ili čišćenja.
- Ako je strujni kabal oštećen, njega treba zamijeniti proizvođač, njegov ovlašteni servis ili osoba sličnih kvalifikacija, u cilju izbjegavanja svake opasnosti.
- Vaš aparat je predviđen samo za upotrebu u domaćinstvu. On nije predviđen za upotrebu u sljedećim slučajevima koji nisu obuhvaćeni garancijom:
 - U dijelovima kuhinja odvojenim za osoblje, u skladištima, kancelarijama i drugim profesionalnim sredinama,
 - Na farmama,
 - Od strane gostiju u hotelima, motelima i drugim sredinama rezidencijalnog karaktera,
 - U pansionima.
- Ovaj aparat mogu koristiti osobe koje nemaju iskustva ni znanja i čije su fizičke, čulne ili mentalne sposobnosti umanjene ukoliko su obučene ili osposobljene za siguran način upotrebe aparata i ukoliko poznaju rizike.
- Djeca se ne smiju igrati aparatom.
- Očistite sve nastavke koji su bili u dodiru s hranom odmah nakon upotrebe, mlakom vodom s deterdžentom, uz pomoć spužve. Filter se može očistiti uz pomoć četke.
- Zaustavite aparat i isključite ga iz struje prije zamjene priključaka ili prije približavanja dijelovima koji se kreću tokom njegovog rada.
- Pustite da se dijelovi u radu potpuno zaustave prije otvaranja aparata.
- Uvijek koristite potiskivač hrane kroz gornji otvor na aparatu i nikad u njega ne stavljajte prste, viljušku, nož, lopaticu ili neki drugi predmet.
- Nikad ne uranjajte blok motora u vodu niti u bilo koju drugu tečnost. Također ga nemojte ispirati.
- Ne prelazite maksimalne količine niti trajanje rada naznačene u tabeli s receptima.
- Aparat je predviđen samo za rad pomoću naizmjenične struje. Prije prve upotrebe najprije provjerite da li napon u mreži odgovara naponu naznačenom na kontrolnoj ploči vašeg aparata.
- Ne postavljajte i ne koristite ovaj aparat na vrućoj ploči ni u blizini plamena (plinsko kuhalo).
- Aparat koristite samo na stabilnoj radnoj površini, udaljen od mjesta gdje prska voda.
- Nikad ne isključujte aparat iz struje povlačenjem za kabal.
- Ne koristite produžni kabal dok se ne uvjerite da je on u savršenom stanju.
- Kućanski električni aparat ne smije se koristiti ukoliko je padoo na zemlju.
- Kontrolna ploča aparata i njegove osnovne karakteristike nalaze se na donjem dijelu aparata.

Sok od mrkve

Napomena : Ovaj aparat može obraditi 3 kg mrkve za 2 minute (ne uključujući vrijeme potrebno za vađenje pulpe). Kada pripremate sok od mrkve, nakon obrade 1 kg mrkve, ugasite i isključite aparat iz struje, te izvadite pulpu iz spremnika,

sa poklopca i filtera. Kad upotpunosti završite s obradom mrkve, isključite aparat iz struje i ostavite ga da se ohladi na sobnoj temperaturi.

2. Opis aparata

A	Potiskivač	I	Prekidač za pokretanje/zaustavljanje
B	Cijev	J	Regulator brzine
C	Poklopac	K	Kupa (ovisno o modelu)
D	Filter	L	Mrežica za cijedenje južnog voća (ovisno o modelu)
E	Spremnik za pulpu	M	3 čaše (ovisno o modelu)
F	Kljun za sipanje koji sprječava kapanje	N	Nastavak za držanje čaša (ovisno o modelu)
G	Tijelo aparata	O	Četkica za čišćenje
H	Sigurnosni držači	P	Spremnik za kabal

3. Prije prve upotrebe

- U potpunosti oslobodite sigurnosne držače (**H**). Skinite potiskivač (**A**), poklopac (**C**), filter (**D**), spremnik za pulpu (**E**), nastavak za držanje čaša (**N**), čaše (**M**).
- Operite sve nastavke mlakom vodom uz dodatak sredstva za pranje, posušite ih i zatim ponovo postavite na aparat.

4. Upotreba sokovnika

Sokovnik omogućuje cijedenje soka iz praktično svakog voća ili povrća, tvrdog ili mehkog. Međutim, nije moguće cijediti sok iz banane, kokosovog oraha, avokada, datula, smokava, patlidžana...

4 A – UPOTREBA SOKOVNIKA

1. Dobro fiksirajte sigurnosne držače (**H**) i poklopac (**C**).
2. Izrežite voće ili povrće na kockice, uz vađenje koštica.
3. Postavite čašu ispod kljuna za sipanje i u nju prikupite sok.
4. Provjerite da li je kljun za sipanje u odgovarajućem donjem položaju (**sl. 1**).
5. Priključite aparat na struju.
6. Uključite aparat pomoću prekidača (**I**).
7. Odaberite brzinu ovisno o voću koje koristite (vidi donju tabelu) pomoću tipke (**J**).
8. Izvadite potiskivač, uvedite voće ili povrće u komadima kroz cijev.
Voće i povrće se mora ubacivati dok motor funkcionira.
9. Pritisnite, ali ne prejakom, hranu potiskivačem. Ne koristite nikakav drugi pribor. NIPOŠTO ne pritišćite prstima. Sok istječe u čašu putem kljuna za sipanje, a pulpa se skuplja u spremnik za pulpu.
10. Kad vam je čaša puna, zaustavite aparat i vratite kljun za sipanje u gornji položaj (**sl. 2**).
11. Kad vam se učini da je spremnik pun ili da je istjecanje soka oslabilo, ispraznite spremnik za pulpu ručkom četkice (**O**) i po potrebi četkicom očistite filter.
12. Na kraju upotrebe, savjetuje se da se nastavci brzo očiste četkicom (**O**) u cilju toga da se hrana na njima ne suši. Osim tijela aparata, svi nastavci mogu se prati u mašini za suđe (gornja rešetka).
13. **Nekoliko orijentacionih stavki:**

Sastojci	Preporučena brzina I: lagano, II: brzo Max: 2 minute	Približni broj plodova prije pražnjenja spremnika za pulpu	Približna težina	Količina dobivenog soka (*) (1 čaša = približno 25cl)
Mrkve	II	10	1 kg	50 cl
Krastavci	II	2	1 kg	60 cl
Jabuke	II	5	1,2 kg	70 cl
Kruške	II	5	1,2 kg	75 cl
Dinje	I	1 do 2	1,5 kg	90 cl
Ananas	II	2	2 kg	100 cl
Grožđe	I		2 kg	120 cl
Salata	II	2 do 3	0,5 kg	25 cl
Paradajz	I	7	1,5 kg	90 cl
Celer	II	3	1,5 kg	90 cl
Đumbir	II (max. 30 sekundi)	2	80 g	6 cl

(*) Kvaliteta i količina soka jako variraju ovisno o datumu branja i sorte svakog povrća i voća. Gore naznačene količine soka su stoga približne.

4 B – SAVJETI ZA UPOTREBU SOKOVNIKA

1. Odaberite zrelo i svježe voće i povrće.
2. Temeljito operite voće i povrće prije nego što ga izrežete u komade i iz njega izvadite koštice.
3. Ogulite voće s debljom korom.
4. Što je plod sočniji (poput paradajza), to brzina treba biti manja (vidi gornju indikativnu tabelu).
5. Ako pravite sok od grožđa, dunja, borovnica ili crnog ribiza, filter će trebati čistiti na svakih 1/2 kg.
6. Ako cijedite prezrelo voće, dobit ćete jako gustu tečnost, a filter će imati tendenciju začepijavanja. Također, morate češće obavljati čišćenje. Morat ćete češće ili rjeđe prazniti spremnik za pulpu, ovisno o kvaliteti tretiranog voća ili povrća.
7. **Važno** : sav sok se mora potrošiti odmah. U stvari, u dodiru sa zrakom, on jako brzo oksidira, što može promijeniti njegov ukus i njegovu boju. Sok od jabuka ili krušaka najbrže dobiva smeđu boju. Ubacite nekoliko kapljica limuna, on će sporije primati smeđu boju.

5. Upotreba nastavka za cijedenje južnog voća (ovisno o modelu)

1. Oslobodite postrane sigurnosne ivice (H).
2. Skinite poklopac (C) i filter (D).
3. Postavite rešetku za cijedenje južnog voća (L) na spremnik za pulpu (E) kupom (K).
4. Učvrstite rešetku za cijedenje južnog voća (L) na spremnik za pulpu (E) sigurnosnim držačima (H).
5. Priključite aparat na struju.
6. Provjerite da li je kljun za sipanje u odgovarajućem donjem položaju. (sl. 1)
7. Odaberite najmanju brzinu (J) i stavite prekidač (I) na "On".
8. Cijedite južno voće.

6. Čišćenje i održavanje

- Svi dijelovi koji se skidaju (**A, B, C, D, E, M, N**) mogu se prati u mašini za suđe.
- Nastavak za cijeđenje južnog voća ne ide u mašinu za pranje suđa. Operite je vodom.
- **Ovaj aparat je lakše čistiti ako to uradite odmah nakon upotrebe.**
- Ne koristite žice za ribanje, aceton i alkohol (parafin) itd. za čišćenje aparata.
- Filterom se mora rukovati s oprezom. Izbjegavajte svako neispravno rukovanje kojim biste ga mogli oštetiti. Filter se može čistiti četkicom (**O**).
Zamijenite filter ako on pokazuje znake istrošenosti ili pogoršanog stanja.
- Čistite tijelo motora uz pomoć vlažne krpe. Temeljito ga posušite.
- Nikad ne stavljajte tijelo motora pod tekuću vodu.

7. Električni ili elektronski proizvod na kraju roka trajanja



Učestvujmo u zaštiti okoliša!



Vaš aparat sadrži mnoge vrijedne materije i materije koje se mogu reciklirati.



Povjerite ga punktu za prikupljanje ili ovlaštenom servisnom centru, gdje će se obaviti njegov tretman.

1. Condiții pentru siguranță

- Copiii vor fi supravegheați pentru a vă asigura că aceștia nu se joacă cu aparatul.
- Aparatul nu trebuie utilizat de către copii.
- Nu lăsați aparatul și cablul acestuia la îndemâna copiilor.
- Nu utilizați aparatul dacă filtrul sau capacul de protecție sunt sparte, defecte, în cazul în care există fisuri, crăpături.
- Deconectați întotdeauna aparatul de la alimentare dacă acesta va rămâne nesupravegheat, precum și înaintea montării, demontării sau curățării.
- În cazul în care cablul de alimentare este deteriorat, acesta trebuie înlocuit de către fabricant, serviciile sale post-vânzare sau o persoană cu calificare similară, în scopul evitării tuturor pericolelor.
- Aparatul dumneavoastră a fost construit numai pentru uz casnic. Acesta nu a fost construit pentru a fi utilizat în cazurile următoare, care nu sunt acoperite de garanție:
 - În spațiile pentru bucătărie rezervate personalului din magazine, birouri și alte medii profesionale,
 - În ferme,
 - De către clienții hotelurilor, motelurilor și altor medii cu caracter rezidențial,
 - În medii de tipul camerelor de hotel.
- Acest aparat poate fi folosit de către persoane fără experiență și cunoștințe sau ale căror capacități fizice, senzoriale sau mentale sunt reduse doar dacă au fost instruite și supravegheate în ceea ce privește utilizarea în siguranță a aparatului și cunoașterea riscurilor pe care le prezintă acesta.
- Copiii nu trebuie să se joace cu aparatul.
- Curățați toate accesoriile care intră în contact cu alimentele imediat după utilizare, cu apă caldă și săpun, folosind un burete. Filtrul poate fi curățat cu peria.
- Opriiți aparatul și deconectați-l de la sursa de alimentare înainte de a îi schimba accesoriile sau de a vă apropia de părțile care sunt mobile în timpul funcționării.
- Lăsați piesele aflate în mișcare de rotație să se oprească total înainte de a deschide aparatul.
- Utilizați întotdeauna butonul pentru a ghida alimentele în cuptor, nu introduceți niciodată degetele, furculița, cuțitul, spatula sau orice alt obiect.
- Nu scufundați niciodată blocul motor în apă sau orice alt lichid. Nu îl clătiți.
- Nu depășiți cantitățile maxime și nici duratele de funcționare indicate în tabelul cu rețete.
- Acesta este construit pentru a funcționa doar la curent alternativ. Vă rugăm ca înainte de prima utilizare să verificați dacă tensiunea de la rețea corespunde celei indicate pe plăcuța cu date a aparatului.
- Nu așezați și nu utilizați acest aparat pe o suprafață caldă sau în apropierea focului (plită pe gaz).
- Nu utilizați produsul decât pe o suprafață de lucru stabilă, ferită de împroșcarea cu apă.
- Nu deconectați niciodată aparatul trăgând de cordon.
- Nu utilizați un prelungitor decât după ce ați verificat dacă acesta este în stare perfectă.
- Un aparat electrocasnic nu trebuie utilizat după ce a căzut.
- Plăcuța cu date a produsului și principalele caracteristici se găsesc pe aparat.

Suc de morcovi

Notă: Acest aparat poate prelucra 3 kg de morcovi în aproximativ 2 minute (neincluzând timpul necesar îndepărtării pulpei). Atunci când pregătiți suc de morcovi, după ce ați prelucrat 1 kg, opriți și deconectați aparatul și scoateți pulpa din rezervor, capac și filtru. După ce ați terminat de prelucrat morcovii, deconectați aparatul și lăsați-l să se răcească la temperatura ambiantă.

2. Descrierea aparatului

A	Împingător	I	Întrerupător Pornire/Oprire
B	Tubul	J	Selector de viteză
C	Capacul	K	Conul (în funcție de tip)
D	Filtru	L	Grilă de presă pentru fructe (în funcție de tip)
E	Rezervor de pulpă	M	3 pahare (în funcție de tip)
F	Bec de scurgere pentru împiedicarea picăturilor	N	Accesorii suport pentru pahare
G	Corpul aparatului	O	Perie de curățat
H	Bride laterale de siguranță	P	Locul destinat pentru așezarea cordonului

3. Înainte de prima utilizare

- Demontați bridele laterale de siguranță (**H**). Luați jos împingătorul (**A**), capacul (**C**), filtru (**D**), rezervorul de pulpă (**E**), accesoriu suport pentru pahare (**N**), pahare (**M**).
- Toate componentele spălați cu apă caldă cu detergent pentru vase, ștergeți-le bine și montați din nouă aparatul.

4. Utilizarea centrifugei

Centrifuga ne permite să obținem suc din toate feluri de fructe moale și tari și din toate feluri de zarzavat. Însă nu se poate obține suc din banane, din nuca de cocos, avocado, mere, smochine, vânăta.

4 A - PUNEREA CENTRIFUGEI

1. Închideți bine bridele laterale de siguranță (**H**) și capacul (**C**).
2. Tăiați mărunț fructele sau zarzavaturile și eliminați sămburii.
3. Sub becul de scurgere puneți paharul pentru suc.
4. Verificați dacă becul de scurgere este în poziția jos. (**fig.1**)
5. Puneți aparatul în priză.
6. Puneți aparatul în funcțiune cu ajutorul întrerupătorului. (**I**)
7. În funcție de felul de fructe alegeți viteza (**J**) (comparați cu tabelul de mai jos).
8. Scoateți împingătorul și tubul și puneți bucățele de fructe sau zarzavat.
Când puneți fructele sau zarzavaturile lăsați motorul cuplat.
9. Alimentele presați cu împingătorul, însă nu prea tare. Nu se permite folosirea altui obiect. Vă rugăm să nu presați cu degetul. Sucele curg în pahare prin bec și pulpa se adună în rezervorul de pulpă.
10. După ce s-a umplut paharul, opriți aparatul și becul puneți în poziția sus. (**fig.2**)
11. Când vi se pare rezervorul de pulpă plin, sau că curgerea sucului mai lentă, goliți vasul cu ajutorul portpe riei (**O**) și dacă este necesar spălați filtru cu peria.
12. Pentru ca alimentele să nu usuce pe el, recomandăm ca imediat după utilizare să spălăm componentele cu ajutorul periei (**O**). În afară de corpul aparatului toate aceste componente se pot spăla în mașină de spălat vase (în partea superioară).
13. Câteva exemple:

Ingrediente	Viteza recomandată I. lentă, II. rapidă Max. 2 minute	Nr. de bucăți aproximative	Greutatea aproximativă	Cantitatea de suc obținută (*) (1 pahar = 25cl) (aproximativ)
Morcovi	II	10	1 kg	50 cl
Castraveți	II	2	1 kg	60 cl
Mere	II	5	1,2 kg	70 cl
Pere	II	5	1,2 kg	75 cl
Pepene galbene	I	1 - 2	1,5 kg	90 cl
Ananas	II	2	2 kg	100 cl
Struguri	I		2 kg	120 cl
Salata	II	2 - 3	0,5 kg	25 cl
Roșii	I	7	1,5 kg	90 cl
Țelină	II	3	1,5 kg	90 cl
Ghimbir	II	2	80 g	6 cl
	(max. 30 secunde)			

(*) Calitatea și cantitatea de suc obținută este diferă, depinde de perioada de culegere și de varietatea zarzavaturilor sau fructelor. Deci cantitățile de suc din tabel sunt aproximative.

4 B - SFATURI PENTRU UTILIZAREA CENTRIFUGEI

1. Fructele și zarzavaturi să fie proaspete și bine coapte.
2. Spălați bine fructele și zarzavaturile înainte de tăiere și îndepărtarea sâmburilor.
3. La fructe cu coaja groasă îndepărtați coaja.
4. Cu cât fructele sau zarzavaturi sunt mai zemoase (de ex. roșii) cu atât viteza trebuie să fie mai mică (comparați cu tabelul prezentat).
5. La pregătirea sucului din struguri, gutui, afine, coacăze, filtru trebuie curățat după fiecare 1/2 kg .
6. În cazul separării fructelor prea coapte sucul obținut este prea des și astuparea filtrului este mai deasă. De acea și curățirea va fi mai deasă. În funcție de calitatea fructelor sau zarzavaturilor rezervorul de pulpă necesită golire mai frecventă sau mai puțin frecventă.
7. **Important:** Sucul trebuie consumat imediat. La aer oxidează foarte repede și această poate schimba gustul sau culoarea lui. Sucul de mere sau fructe primește foarte repede o culoare mai închisă. Adăugați câteva picături de lămâie și culoarea rămâne deschisă un timp mai îndelungat.

5. Utilizarea pieselor accesorii la centrifugă de fructe (în funcție de tip) _____

1. Demontați bridele laterale de siguranță (H).
2. Luați jos capacul (C) și filtrul (D).
3. Pe rezervorul de pulpă așezați grila pentru stoarcerea fructelor citrice (L) cu conul (K).
4. Grila pentru stoarcerea fructelor citrice (L) o fixați pe rezervorul de pulpă (E) cu ajutorul bridelor laterale de siguranță (H).
5. Puneți aparatul în priză.
6. Verificați dacă becul de scurgere este în poziția jos. (fig.1)
7. Alegeți viteza cea mai mică I (J) și puneți întrerupătorul (I) pe „On”
8. Presați fructele

6. Curățarea și întreținerea

- Toate piesele demontabile (**A, B, C, D, E, M, N**) pot fi spălate în mașina de spălat vase.
- Accesorii de citrice nu pot fi spălați în mașina de spălat vase. Acesta trebuie spălat la robinet.
- **Acest aparat este mai ușor de curățat imediat după utilizare.**
- Nu utilizați burete abrazivi, acetonă, alcool (white spirit) etc. pentru a curăța aparatul.
- Filtrul trebuie manipulat cu grijă. Evitați orice manipulare necorespunzătoare care l-ar putea deteriora. Filtrul poate fi curățat cu peria (**O**).
Înlocuiți filtrul când acesta prezintă semne de uzură sau deteriorare.
- Curățați blocul motor cu ajutorul unei cârpe umede. Uscăți-l cu atenție.
- Nu introduceți niciodată blocul motor sub un jet de apă.

7. Produs electric sau electronic la finalul ciclului de viață



Să participăm la protecția mediului înconjurător!

Aparatul dumneavoastră conține numeroase materiale valorificabile sau reciclabile.



Predați-l la un punct de colectare sau, în lipsa acestuia, la un centru de service autorizat pentru a fi procesat în mod corespunzător.

1. Инструкции за безопасност

- Уместно е децата да се поставят под надзор, за да се гарантира, че не си играят с уреда.
- Уредът не трябва да се използва от деца.
- Пазете уреда и неговия кабел далеч от деца.
- Не използвайте уреда, ако филтърът или капакът на предпазителя е счупен, ако е повреден, ако виждате пукнатини.
- Изключвайте винаги уреда от електрозахранването, ако той е оставен без надзор и преди монтаж, демонтаж или почистване.
- За да се избегне опасност в случай на повреда на захранващия кабел, той трябва да се замени от производителя, в негов сервизен център или от специалист със съответната квалификация.
- Вашият уред е предвиден само за домашна употреба. Той не е предвиден за използване в следните случаи, които не се покриват от гаранцията:
 - В помещения за хранене, предвидени за персонала в магазини, офиси и други професионални среди,
 - Във ферми,
 - От клиенти на хотели, мотели и други сгради за настаняване,
 - В сгради от тип "стаи за гости".
- Този уред може да се използва от лица, които нямат необходимия опит и познания или чиито физически, сетивни или умствени способности са намалени, само ако те са били обучени и боравят с уреда по сигурен начин и познават съществуващите рискове.
- С уреда не трябва да си играят деца.
- Непосредствени след употреба почиствайте всички принадлежности в контакт с хранителни продукти с хладка сапунена вода с помощта на гъба. Филтърът може да се почисти с четката.
- Винаги спирайте уреда от бутона за изключване и от захранването преди да сменяте аксесоарите или да се доближавате до части, които се движат по време на работа.
- Оставете въртящите се части да спрат напълно, преди да отворите уреда.
- Винаги използвайте буталото, за да насочвате хранителните продукти в прохода - никога не поставяйте пръсти, вилица, нож, шпатула или какъвто и да е друг предмет.
- Никога не поставяйте електромотора във вода или друга течност. Не трябва и да го изплаквате.
- Не надвишавайте максималните количества, нито сроковете за експлоатация, посочени в таблицата с рецепти.
- Предвиден за експлоатация единствено с променливотоково захранване. Преди употреба за първи път ви съветваме да проверите дали напрежението от електрозахранващата мрежа съответства на напрежението, посочено на фабричната табелка на уреда.
- Не поставяйте и не използвайте уреда върху горещ котлон или в близост до пламък (газова готварска печка).
- Използвайте уреда само върху устойчива работна маса, далеч от водни пръски.
- Никога не дърпайте захранващия кабел, за да изключите уреда от мрежата.
- Използвайте удължител само след като се уверите, че той е в изправно състояние.
- Електробитов уред не трябва да се използва, ако е паднал на земята.
- Фабричната табелка на уреда и основните технически характеристики се намират под уреда.

Сок от моркови

Забележка: Този уред може да обработи 3 кг моркови за около 2 минути (не се включва времето, необходими за отстраняване на пулпа). Когато пригответе сок от моркови, след като сте обработили 1 кг, спрете и изключете уреда, отстранете пулпа от резервоара, капака и филтъра. Когато приключите с обработката на моркови, изключете уреда от захранването и го оставете да изстине на стайна температура.

2. Описание на уреда

A	Бутало	I	Превключвател за включване/изключване
B	Фуния	J	Регулатор на скоростта
C	Капак	K	Конус (в зависимост от модела)
D	Филтър	L	Приставка за цитрусови плодове (в зависимост от модела)
E	Резервоар за пулпа	M	3 чаши (в зависимост от модела)
F	Улей за изтичане на сока с противокапкова система	N	Държач за чаши (в зависимост от модела)
G	Корпус на уреда	O	Четка за почистване
H	Странични защитни скоби	P	Отделение за прибиране на кабела

3. Преди първа употреба

- Освободете страничните защитни скоби (**H**). Извадете буталото (**A**), капака (**C**), филтъра (**D**), резервоара за пулпа (**E**), държача за чаши (**N**) и чашите (**M**).
- Почистете всички приставки с хладка вода и препарат за съдове, подсушете ги и сглобете отново уреда.

4. Използване на сокоизстисквачката

Благодарение на сокоизстисквачката можете да изцедите сок практически от всички плодове и зеленчуци – меки и твърди. Все пак е невъзможно да се изцеди сок напр. от банан, кокосов орех, авокадо, къпини, смокини, патладжани и др.

4 А – ВКЛЮЧВАНЕ НА СОКОИЗСТИСКВАЧКАТА

1. Фиксирайте стабилно страничните защитни скоби (**H**) и капака (**C**).
2. Нарезжете плодовете или зеленчуците на парчета, отстранете костилките.
3. Поставете чаша под улея, за да изтече в нея сокът.
4. Уверете се, че улеят за изтичане на сока сочи надолу (**фиг. 1**).
5. Включете уреда в захранването.
6. Задействайте уреда с помощта на превключвателя (**I**).
7. Изберете скоростта в зависимост от обработвания плод или зеленчук (вж. таблицата по-долу) с бутона (**J**).
8. Извадете буталото и сложете нарязаните на парчета плодове или зеленчуци във фунията. Плодовете и зеленчуците трябва да бъдат слагани при задействан уред.
9. Натиснете продуктите с буталото, без да използвате сила. Не използвайте никакъв друг прибор. И **ЗАДЪЛЖИТЕЛНО** никога не натискайте с пръсти. Сокът изтича в чашата през улея, а пулпата се събира в резервоара за пулпа.
10. Когато чашата се напълни, спрете уреда и обърнете улея за изтичане на сока нагоре (**фиг. 2**).
11. Когато резервоарът ви изглежда пълен или дебитът на сок намалее, изпразнете резервоара за пулпа с дръжката на четката (**O**) и ако е необходимо, почистете филтъра с четката.
12. В края на използването ви препоръчваме бързо да почистите приставките с четката (**O**), за да не засъхнат по тях остатъци от продукти. С изключение на корпуса на уреда всички приставки могат да се почистват в миялна машина (горно отделение).

13. Няколко отправни точки:

Продукти	Препоръчителна скорост: I: ниска, II: висока, Максимум: 2 минути	Приблизителен брой плодове или зеленчуци, преди да се наложи изпраждане на резервоара за пулпа	Приблизително тегло	Количество на изцедения сок (*) (1 чаша = около 250 мл)
Моркови	II	10	1 кг	500 мл
Краставици	II	2	1 кг	600 мл
Ябълки	II	5	1,2 кг	700 мл
Круши	II	5	1,2 кг	750 мл
Пъпеши	I	1 до 2	1,5 кг	900 мл
Ананас	II	2	2 кг	1 000 мл
Грозде	I		2 кг	1 200 мл
Салата	II	2 до 3	0,5 кг	250 мл
Домати	I	7	1,5 кг	900 мл
Целина	II	3	1,5 кг	900 мл
Джинджифил	II (макс. 30 секунди)	2	0,08 кг	60 мл

(*) Качеството и количеството на сока зависят до голяма степен от свежестта и от вида на съответния плод или зеленчук. Следователно посочените по-горе количества сок са приблизителни.

4 В – СЪВЕТИ ЗА ИЗПОЛЗВАНЕ НА СОКОИЗСТИСКВАЧКАТА

1. Изберете свежи и зрели плодове и зеленчуци.
2. Измийте внимателно плодовете и зеленчуците, преди да ги нарежете на парчета и да отстраните костилките.
3. Обелете плодовете с дебела кора.
4. Колкото е по-сочен плодът или зеленчукът (като домата), толкова по-ниска трябва да бъде скоростта (вж. информационната таблица по-долу).
5. Ако правите сок от грозде, дюли, боровинки или касис, трябва да почиствате филтъра на всеки 1/2 кг.
6. Ако изстисквате сок от презрели плодове, ще получите гъста течност и филтърът може да се запуши. В такъв случай трябва да пристъпите по-рано към почистване. В зависимост от качеството на обработвания плод или зеленчук ще ви се налага да изпраждате по-често или по-рядко резервоара за пулпа.
7. **Внимание:** Сокът трябва да се консумира веднага. При контакт с въздуха сокът се окислява много бързо, което може да се отрази на вкуса и цвета му. Сокът от ябълка или круша бързо потъмнява. Добавете няколко капки лимонов сок – така ще потъмнее по-бавно.

5. Използване на приставката за цитрусови плодове (в зависимост от модела)

1. Освободете страничните защитни скоби (H).
2. Отстранете капака (C) и филтъра (D).
3. Поставете приставката за цитрусови плодове (L) върху резервоара за пулпа (E) заедно с конуса (K).
4. Фиксирайте приставката за цитрусови плодове (L) върху резервоара за пулпа (E) със защитните скоби (H).
5. Включете уреда в захранването.
6. Уверете се, че улеят за изтичане на сока сочи надолу. (фиг. 1)
7. Изберете най-ниската скорост, (J) поставете превключвателя (I) на позиция „Включено“ "On".
8. Изцедете цитрусовия плод.

6. Почистване и поддръжка

- Всички разглобяеми части (**A, B, C, D, E, M, N**) могат да се почистват в миялна машина.
- Приставката за citrusови плодове не може да се почиства в миялна машина. Почистете я под течаща вода.
- Уредът се почиства по-лесно непосредствено след използване.
- Не използвайте тел за съдове, абразивни препарати, ацетон, спирт (white spirit – минерален терпентин) и др. за почистване на уреда.
- С филтъра трябва да се борави внимателно. Внимавайте да не го повредите, докато боравите с него. Филтърът може да се почиства с четката (**O**). Сменете филтъра, ако изглежда захабен или повреден.
- Почистете моторния блок с влажна кърпа. Подсушете добре.
- Никога не поставяйте моторния блок под течаща вода.

7. Електрически или електронен уред извън употреба

Участвайте в опазването на околната среда!



- ① Уредът е изработен от различни материали, които могат да бъдат предадени за вторични суровини или да се рециклират.
- ➡ Предайте го в специален център или ако няма такъв - в одобрен сервиз, за да бъде преработен.

1. Biztonsági előírások

- Gondoskodjon a gyermekek felügyeletéről, és ne engedje játszani őket a készülékkel.
- A készüléket gyermekek ne használják.
- A készüléket és a csatlakozószinórját tartsa távol gyermekektől.
- Ne használja a készüléket, ha a szűrője vagy a védőfedele eltörött, hibás, ha bármilyen repedést vagy karcot lát rajta.
- Mindig válassza le a készüléket a tápellátásról szerelés, szétszerelés vagy tisztítás előtt, valamint ha felügyelet nélkül hagyja.
- Ha a tápkábel megsérül, azt a veszélyek elkerüléséhez a gyártó, annak szervizképviselője vagy hasonló képzettségű személy cserélje le.
- Gépét csak otthoni használatra terveztük, az alább felsorolt esetekre nem, és ezekre nem terjed ki a garancia:
 - Üzletek, irodák vagy egyéb munkahelyi környezetek személyzete számára fenntartott konyhák sarkaiba,
 - Farmokra
 - Hotelek, motelek és egyéb szállásadó szolgáltatások vendégei számára,
 - Vendégház típusú szolgáltatásnál.
- Ezt az egységet tapasztalattal és tudással nem, illetve csökkent fizikai, érzékszervi vagy szellemi képességekkel rendelkező személyek akkor működtethetik, ha a biztonságos használatát és a kockázatokat megtanították nekik, és valaki felügyeli őket.
- Gyermekek ne játszanak a berendezéssel.
- Az élelmiszerral érintkező alkatrészeket használat után azonnal tisztítsa meg meleg, tisztítószeres vizes szivaccsal. A szűrőt tisztíthatja kefével.
- A tartozékok cseréje vagy a működés során mozgó alkatrészek kézzel történő megközelítése előtt kapcsolja ki és húzza ki a készüléket.
- A készülék felnyitása előtt várja meg, hogy a forgó alkatrészek teljesen megálljanak.
- Az ételt mindig a toléstávközlel vezesse be az újtára, ne az ujjával, villával, késsel, spatulával vagy bármilyen más tárgygal.
- Soha ne merítse a motorblokkot vízbe vagy bármilyen más folyadékba, és ne is öblítse.
- A készüléket ne használja nagyobb mennyiséggel vagy hosszabb ideig a recepttáblázatban megadott értékeknél.
- A berendezést váltóáramú működésre terveztük. Első használat előtt ellenőrizze, hogy a tápfeszültség megegyezik-e a készülék adattábláján szereplő értékkel.
- A berendezést ne helyezze vagy használja forró főzőlapon vagy láng (gáztűzhely) közelében.
- A készüléket kizárólag sima, stabil felületen, vízfröccsenéstől védve használja.
- A készüléket soha ne a tápkábelnél fogva válassza le a hálózatról.
- Csak olyan hosszabbító kábelt használjon, melynek a tökéletes állapotát ellenőrizte.
- Ne használja az elektromos háztartási készüléket, ha az korábban leesett.
- A termék adattáblája és a legfontosabb jellemzői a készülék alján található.

Sárgarépálé

Megjegyzés: Ez az egység 3 kg sárgarépát körülbelül 2 perc alatt tud feldolgozni (nem számolva a pép kiszedéséhez szükséges időt). Sárgarépálé készítésekor 1 kg feldolgozása után az egységet kapcsolja és húzza ki a hálózatról, vegye ki a péptartályt, a fedelet és a szűrőt. Mikor befejezte a sárgarépa feldolgozását, húzza ki a berendezést az elektromos hálózatról és hagyja lehűlni szobahőmérsékletre.

2. A készülék leírása

A	Nyomóhenger	I	A Bekapcsolva/Kikapcsolva kapcsoló
B	Cső	J	A sebesség kapcsolója
C	Fedél	K	Kúpok (a típus szerint)
D	Szűrő	L	Szíta a gyümölcs kifacsarására (a típus szerint)
E	Tartály a gyümölcsbélre	M	3 pohár (a típus szerint)
F	A kicseppenést meggátoló szivacs	N	Pohártartó tartozék (a típus szerint)
G	A készülék palástja	O	Tisztítókefe
H	Biztonsági kapcsolók	P	A tápvezeték elhelyezése

3. Az első használat előtt

- Emelje le a biztonsági kapcsolókat **(H)**. Emelje le a nyomóhengert **(A)**, a fedelet **(C)**, a szűrőt **(D)**, a gyümölcsbél tartályát **(E)**, a pohártartó tartozékot **(N)** és a poharakat **(M)**.
- A tartozékokat mossa meg mosogatószeres langyos vízben, szárítsa ki azokat majd szerelje össze a készüléket.

4. A centrifuga használata

A centrifuga szinte minden fajta lágy és kemény gyümölcs valamint zöldség levét kifacsarja. Természetesen nem lehetséges levet facsarni a banánból, kókuszdióból, avokádóból, szederből, fűgéből, padlizsánból stb.

4 A - CENTRIFUGA ÜZEMBEHELYEZÉSE

1. Jól zárja le a biztonsági kapcsolókat **(H)** és a fedelet **(C)**.
2. Szeletelje fel és magozza ki a gyümölcsöt vagy zöldséget.
3. A szivacs alá helyezzen poharat.
4. Győződjön meg róla, hogy a szivacs az alsó állásban legyen **(1 ábra)**.
5. A készüléket kapcsolja a villamos hálózatra.
6. Az **(I)** kapcsolóval helyezze üzembe a készüléket.
7. A gyümölcs típusa szerint a **(J)** kapcsolóval állítsa be a sebességet (a lenti táblázat alapján).
8. Emelje ki a nyomóhengert és a gyümölcs- vagy zöldségszeleteket a csöbe.
A gyümölcs vagy zöldség adagolása közben a motor legyen bekapcsolva.
9. Az élelmiszereket a nyomóhengerrel nyomja le, de ne túl erősen. Semmilyen más eszközt ne használjon.
FONTOS, hogy ne használja az ujjait. A gyümölcslevé a szivacson át folyik ki, a gyümölcsbél a tartályban gyülemlik fel.
10. Amint a pohár megtelik, kapcsolja ki a készüléket és a szivacsot állítsa a felső állásba **(2 ábra)**.
11. Ha úgy tűnik, hogy a tartály megtelt vagy a lé lassan folyik, a tisztítókefével **(O)** ürítse ki a tartályt és ha szükséges a kefével tisztítsa meg a szűrőt is.
12. Használat után ajánlatos a tartozékok megtisztítása a kefével **(O)**, hogy az élelmiszerek ne száradjanak bele. A készülék palástján kívül a tartozékok mosogatógépekben (a felső kosárban) is elmoshatóak.
13. Néhány tájékoztató jellegű adat:

Hozzávalók	Ajánlott sebesség I: lassú, II: gyors, Max. 2 perc	Hozzávetőleges mennyiség, amely a gyümölcsbél- tartály megtöltéséhez szükséges	Hozzávetőleges súly	A kapott lé mennyisége (*) (1 pohár = körülbelül 25cl)
Sárgarépa	II	10	1 kg	50 cl
Uborka	II	2	1 kg	60 cl
Alma	II	5	1,2 kg	70 cl
Körte	II	5	1,2 kg	75 cl
Sárgadinnye	I	1 - 2	1,5 kg	90 cl
Ananász	II	2	2 kg	100 cl
Szőlő	I		2 kg	120 cl
Saláta	II	2 - 3	0,5 kg	25 cl
Paradicsom	I	7	1,5 kg	90 cl
Zeller	II	3	1,5 kg	90 cl
Gyömbér	II	2	80 g	6 cl
	(max. 30 másodperc)			

(*) A gyümölcslé minőségét és mennyiségét nagyban befolyásolja a szüret ideje és a gyümölcs vagy zöldség fajtája. Az itt megjelölt adatok ezért csak tájékoztató jellegűek.

4 B - A CENTRIFUGA HASZNÁLATÁVAL KAPCSOLATOS TANÁCSOK

1. Érett és friss gyümölcsöt és zöldséget használjon.
2. A gyümölcsöt és zöldséget a szeletelés és kimagozás előtt alaposan mossa meg.
3. A vastag héjú gyümölcsöt hámozza meg.
4. Minél levesebb a gyümölcs (pl. paradicsom), annál kisebb sebességi fokozatot válasszon (a fenti táblázat szerint).
5. A szőlő-, birs-, áfonya- vagy ribizlilé készítése közben a szűrőt minden 1/2 kg gyümölcs kifacsarása után tisztítsa ki.
6. Ha túl érett gyümölcsöt facsar, a kifolyó lé sűrű lesz és a szűrő könnyebben eltömődhet. Ezért ajánlatos annak gyakori tisztítása. A gyümölcsbél-tartály ürítésének gyakorisága a feldolgozandó gyümölcs vagy zöldség minőségétől függ.
7. **Fontos** : a kifacsart gyümölcslévet azonnal fogyassza el. A levegőn gyorsan oxidálódik, ami elválogtathatja a gyümölcslé színét és ízét. Az almálé gyorsan sötétedik. Néhány csepp citromlé hozzáadásával ez a folyamat lelassítható.

5. A citrusz gyümölcsök facsarására szolgáló tartozékok (a típus szerint) _____

1. Emelje le a biztonsági kapcsokat (**H**).
2. Emelje le a fedelet (**C**) és a szűrőt (**D**).
3. A gyümölcsbél tartályába (**E**) helyezze be a citrusz gyümölcs kifacsarására szolgáló szitát (**L**) kúppal (**K**) együtt.
4. A gyümölcs kifacsarására szolgáló szitát (**L**) a biztonsági kapcsokkal (**H**) erősítse a gyümölcsbél tartályára (**E**).
5. A készüléket kapcsolja a villamos hálózatra.
6. Győződjön meg róla, hogy a szivacs az alsó állásban legyen (**1 ábra**).
7. Válassza ki a legkisebb sebességet (**J**) és az (**I**) kapcsolót fordítsa "On" helyzetbe.
8. Facsarja ki a gyümölcsöt

6. Tisztítás és karbantartás

- Az összes leszerelhető alkatrész **(A, B, C, D, E, M, N)** tisztítható mosogatógépben.
- A citrusprés nem mosható mosogatógépben. Mossa folyóvíz alatt.
- A készüléket könnyebb megtisztítani, amennyiben ezt rögtön a használatot követően teszi.
- A készülék tisztításához ne használjon súrolószivacsot, acetont, alkoholt (lakkbenzin) stb.
- A szűrővel óvatosan bánjon. Kerülje a nem megfelelő bánásmódot, amely károsíthatja. A szűrőt a kefével **(O)** tisztíthatja meg.
Cserélje ki a szűrőt, ha ezen kopás vagy rongálódás jelei láthatók.
- A motorblokkot egy nedves törülőruga segítségével tisztítsa. Gondosan szárítsa meg.
- A motorblokkot soha ne tegye folyó víz alá.

7. Elektromos vagy elektronikus termék élettartamának végén

Vegyünk részt a környezetvédelemben!



Az Ön készüléke számos értékesíthető vagy újrahasznosítható anyagot tartalmaz tartalmaz.



A megfelelő kezelés végett, készülékét adja le egy gyűjtőhelyen vagy, ennek hiányában, egy hivatalos szervizközpontban.

TÜRKÇE KULLANMA ve TANITMA KILAVUZU

(ZN650G/ZN655H)

TR

1. Güvenlik talimatları

- Çocukların cihazla oynamamasına dikkat edilmelidir.
- Bu cihaz çocuklar tarafından kullanılmamalıdır.
- Cihazı ve kablosunu çocukların ulaşamayacakları yerlerde muhafaza edin.
- Filtresi veya koruyucu kapağı kırılmış, hasar görmüş veya çatlaklar arz eden cihazı kullanmayın.
- Cihazın başından ayrılacağınız zaman, montaj veya demontaj, temizlik öncesinde cihazın fişini prizden çıkarın.
- Cihazın elektrik kablosu hasar görmüşse, herhangi bir tehlikeye meydan vermemek için üretici firma, Satış Sonrası Servis veya benzeri yetkili bir kişi tarafından değiştirilmelidir.
- Bu cihaz yalnızca ev içi kullanım için tasarlanmıştır. Aşağıda belirtilen durumlarda kullanım için tasarlanmamıştır; aksi halde garanti dışı kalır:
 - Mağazaların personele ayrılmış mutfakları, bürolar veya mesleki amaçla kullanılan diğer alanlar;
 - Çiftlikler;
 - Otel, motel veya konaklama amaçlı diğer alanlarda müşteriler tarafından kullanım;
 - Misafirhane ortamlarında kullanım.
- Bu cihaz fiziksel, duyuusal veya zihinsel engeli olan (erişkin veya çocuk) veya cihaz hakkında hiçbir tecrübe veya bilgisi olmayan şahıslar tarafından, güvenliklerinden sorumlu bir kişinin gözetimi altında olmadıkları veya bu kişi tarafından cihazın kullanımı konusunda eğitilmedikleri takdirde kullanılmamalıdır.
- Çocuklar cihaz ile oynamamalıdır.
- Besinlerle temas eden tüm aksesuarları kullandıktan sonra, bir sünger yardımıyla sabunlu ılık su ile temizleyin. Filtre fırça ile temizlenebilir.
- Aksesuarları değiştirmeden veya çalışma sırasında hareket eden kısımlara yaklaşımadan önce, cihazınızı kapatın ve elektrik bağlantısını kesin.
- Cihazı açmadan önce döner parçaların tamamen durmalarını bekleyin.
- Besinleri boğaz içinde itirmek için yalnızca itiriciyi kullanın, asla parmaklarınızı, bir bıçak veya çatalı veya herhangi başka bir nesneyi kullanmayın.
- Motor bloğunu asla su veya herhangi başka bir sıvı içine sokmayın. Durulamayın.
- Tarifeler tablosunda belirtilen işlem sürelerini veya maksimum ölçüleri aşmayın.
- Bu cihaz sadece alternatif akımla çalışacak şekilde tasarlanmıştır. İlk kullanım öncesinde şebeke geriliminin cihazın veri föyünde belirtilen değere uygun olduğunu kontrol etmenizi rica ediyoruz.
- Bu cihazı elektrikli ocak üzerine veya ateş kaynağı (gazlı mutfak ocağı) yakınına yerleştirmeyin.
- Cihazı yalnızca sağlam bir zemin üzerinde ve su sıçramasına maruz kalmayacağı bir alanda kullanın.
- Cihazı asla elektrik kablosundan çekerek taşımayın.
- Yalnızca bir adet uzatma kablosu kullanın, kullanmadan önce durumunun iyi olduğundan emin olun.

- Yere düşen elektrikli bir ev aletinin kullanılmaması gerekmektedir.
- Ürünün veri föyü ve özellikleri cihazın altında bulunur.

Havuç suyu

Not: Bu cihaz yaklaşık 2 dakikada 3 kg havucun suyunu sıkabilir (posaların alınması için gerekli olan süre hariç). Havuç suyu hazırlarken, 1 kg havucu sıktıktan sonra, cihazı kapatın ve fişini prizden çıkarın, posayı haznededen alın, kapağı ve filtreyi çıkarın. Havuç sıkma işlemini tamamladıktan sonra, cihazın fişini prizden çıkarın ve ortam sıcaklığına dönmesi için bekleyin.

2. Cihazın tanımı

A	İtme aparatı	I	Açma/kapama düğmesi
B	Besleme ağızı	J	Hız seçici
C	Kapak	K	Koni (Sıkma başlığı) (tipine göre)
D	Filtre	L	Süzgeç (tipine göre)
E	Posa haznesi	M	3 adet bardak (tipine göre)
F	Damlamayı önleyici ağızlık	N	Bardak tutma aksesuarı (tipine göre)
G	Gövde	O	Temizleme fırçası
H	Güvenlik klipsi	P	Kablo sarma yeri

3. İlk kullanım öncesi

- Güvenlik kollarını kaldırın (**H**). İtme aparatını (**A**), kapağı (**C**), filtreyi (**D**), posa kabını (**E**), aksesuar bardak tutacağı (**N**) ve bardakları (**M**) çıkarın.
- Tüm parçaları ılık su ve deterjan ile yıkadıktan sonra kurulayın ve tekrar yerlerine takın.

4. Cihazın kullanım alanı

4 A – CİHAZIN ÇALIŞTIRILMASI

1. Güvenlik klipslerini (**H**) ve kapağı (**C**) doğru olarak kapattığınızdan emin olun.
2. Meyve veya sebzenin çekirdeklerini çıkarın ve dilimleyin.
3. Bardağı ağızlığın altına yerleştirin.
4. Ağızlığın yönünün aşağıya doğru olduğundan emin olun. (**resim 1**).
5. Fişi elektrik prizine takın.
6. Cihazı, açma düğmesine basarak çalıştırın. (**I**).
7. Kullanacağınız meyvenin cinsine göre hız seçin (**J**). (bkz. aşağıdaki tablo)
8. İtme aparatını çıkardıktan sonra meyve ve sebze dilimlerini hazneye atın.
Meyve veya sebze dilimlerini eklerken, motorun çalışıyor olması gerekmektedir.
9. Gıdaları hazneye attıktan sonraki itme işlemini, başka herhangi bir alet yardımıyla değil, cihazın kendi itme aparatını fazla bastırmadan kullanarak gerçekleştirin.
Meyveleri **KESİNLİKLE** parmaklarınız ile itmeyin.
Meyve ve sebzenin suyu ağızlık yardımıyla bardağa akacak, posası ise posa kabında kalacaktır.
10. Bardak dolduğu taktirde, cihazı durdurun ve ağızlığı yukarı kaldırın. (**resim 2**).
11. Meyve suyunun akışının yavaşladığını veya posa haznesinin dolduğunu hissediyorsanız, temizleme fırçası yardımıyla kabı boşaltın, eğer gerekiyorsa yine fırça yardımıyla yıkayın.

12. Cihazı kullandıktan sonra, gıda artıklarının üzerinde kurumaması için, tüm parçaları hemen temizleme fırçası (O) yardımıyla yıkamanızı tavsiye ederiz. Cihazın gövdesi dışındaki tüm parçalar bulaşık makinasının bardak kısmında yıkanabilir.
13. Birkaç öneri:

Malzemeler	Önerilen hız I: yavaş, II: hızlı, Max. 2 dakika	Ortalama meyve sayısı	Ortalama ağırlık	Elde edilen meyvesuyu (*) (1 bardak = yaklaşık 25cl)
Havuç	II	10	1 kg	50 cl
Salatalık	II	2	1 kg	60 cl
Elma	II	5	1,2 kg	70 cl
Armut	II	5	1,2 kg	75 cl
Kavun	I	1 - 2	1,5 kg	90 cl
Ananas	II	2	2 kg	100 cl
Üzüm	I		2 kg	120 cl
Marul	II	2 - 3	0,5 kg	25 cl
Domates	I	7	1,5 kg	90 cl
Kereviz	II	3	1,5 kg	90 cl
Zencefil	II (max. 30 sn)	2	80 g	6 cl

(*) Suyu çıkarılmak istenen meyve veya sebzenin türü ya da mevsimi, elde edilen özsuynun kalite ve miktarını önemli ölçüde etkiler.Bu nedenle yukarıdaki miktarlar yaklaşık olarak verilmiştir.

4 B – PRATİK ÖNERİLER

1. Meyve ve sebzeleri seçerken taze ve olgun olmalarına özen gösterin.
2. Meyve ve sebzeleri dilimlemeden önce iyice yıkayın.
3. Kalın kabuklu meyveleri soyun.
4. Meyve ve sebzelerin su oranı arttıkça (örneğin domates), hız ayarının düşürülmesi gerekmektedir (yukarıdaki tabloda karşılaştırınız).
5. Üzüm, ayva, böğürtlen vb. meyvelerin suyu çıkarılırken her 1/2 kilodan sonra filtrenin temizlenmesi gerekir.
6. Fazla olgunlaşmış meyvelerden elde edeceğiniz sıvı oldukça koyu olacağı gibi, filtre de tıkanmaya daha elverişli olacaktır.Bu nedenle, filtrenin ve posa kabının ne kadar sıklıkta temizleneceği, kullanacağınız meyve veya sebzenin kalitesine göre değişir.
7. **Önemli** : Elde edilen sıvılar derhal tüketilmelidir.Hava ile temas sürecinde çok hızlı oksitlendiklerinden tat ve renklerinde değişme olabilir. Elma ve armut suyuna birkaç damla limon suyu sıkarsanız daha yavaş karardığını göreceksiniz.

5. Narenciye sıkma cihazının parçalarının kullanımı (tipine göre)

1. Güvenlik klipslerini kaldırın (H).
2. Kapağı (C) ve filtreyi (D) çıkarın.
3. Posa kabına (E) narenciye sıkma süzgecini (L) ve sıkma başlığı (K) yerleştirin .
4. Narenciye sıkma süzgecini (L) posa kabına yerleştirin (E) ve güvenlik kollarını sıkıca kapatın (H).
5. Fişi elektrik prizine takın.
6. Ağızlığın yönünün aşağıya doğru olduğundan emin olun. (resim 1)
7. En yavaş hızı seçin I (J) ve açma/kapama düğmesini (I) "On" konumuna getirin.
8. Meyveleri sıkın.

- Çıkarılabilir tüm parçalar (A, B, C, D, E, M, N) bulaşık makinesinde yıkanabilir.
- Narenciye sıkacağı aksesuarları bulaşık makinesinde yıkamaya uygun değildir. Akan suyun altında yıkayın.
- **Bu cihazın temizlenmesi, kullanımının hemen ardından yapıldığında daha kolay olacaktır.**
- Cihazı temizlemek için ovma süngerleri, aseton, alkol vb kullanmayınız.
- Filtreyi ellerken çok dikkatli olunmalıdır. Filtreye zarar verecek her türlü hatalı hareketten sakınız. Filtre fırça (O) ile temizlenebilir.
Yıpranma veya bozulma izleri belirmeye başlar başlamaz filtreyi değiştirin.
- Motor ünitesini nemli bir bez yardımı ile temizleyin. Özenle kurulayınız.
- Motor ünitesini asla akan suyun altına tutmayın.

Eğer elektrikli veya elektronik cihazın kullanım ömrü bittiyse



Yaşam alanlarının korunmasına yardımcı oluyoruz!



Cihazınız devamlı kullanılabilir veya resikle edilebilecek büyük miktarda materyal içermektedir.



Onu doğru bir şekilde işlem yapılabilecek olan toplama merkezlerine veya yetkili servislere götürünüz.

GARANTİ BELGESİ

GARANTİ İLE İLGİLİ OLARAK DİKKAT EDİLMESİ GEREKEN HUSUSLAR

Groupe Seb İstanbul tarafından verilen bu garanti, ürünün kullanma kılavuzunda yer alan hususlara aykırı kullanılmasından doğacak arızaların giderilmesini kapsamadığı gibi, aşağıdaki durumlar garanti dışıdır.

1. Kullanma hatalarından meydana gelen hasar ve arızalar,
2. Hatalı elektrik tesisatı kullanılması nedeniyle meydana gelebilecek arıza ve hasarlar,
3. Tüketici ürünü teslim aldıktan sonra, dış etkenler nedeniyle (vurma, çarpma, vs.) meydana gelebilecek hasarlar,
4. Garantili onarım için yetkili servise başvurulmadan önce Groupe Seb yetkili personeli veya yetkili servis personeli dışında birinin, cihazı onarım veya tadiline kalkışması durumunda,
5. Üründe kullanılan aksesuar parçalar.
Yukarıda belirtilen arızaların giderilmesi ücret karşılığı yapılır.

GARANTİ ŞARTLARI

Bu ürün ev kullanımı için tasarlanmıştır. Profesyonel kullanım için uygun değildir.

1. Garanti Süresi, ürünün teslim tarihinden itibaren başlar ve 2 yıldır.
2. Ürünün bütün parçaları dahil olmak üzere tamamı firmamızın garantisi kapsamındadır.
3. Ürünün garanti süresi içinde arızalanması durumunda, tamirde geçen süre garanti süresine eklenir.
4. Ürünün tamir süresi en fazla 30 iş günüdür. Bu süre, ürünün servis istasyonuna, servis istasyonunun olmaması durumunda, ürünün satıcısı, bayii, acentası, temsilciliği, ithalatçısı veya imalatçısından birine bildirim tarihinden itibaren başlar.
5. Sanayi ürününün arızasının 15 iş günü içerisinde giderilmemesi halinde, imalatçı veya ithalatçı; ürünün tamiri tamamlanıncaya kadar, benzer özelliklere sahip başka bir sanayi ürününü tüketicinin kullanımına tahsis etmek zorundadır.
6. Ürünün garanti süresi içerisinde, gerek malzeme ve işçilik, gerekse montaj hatalarından dolayı arızalanması halinde, işçilik masrafı, değiştirilen parça bedeli ya da başka herhangi bir ad altında hiçbir ücret talep etmeksizin, tamiri yapılacaktır.
7. Ürünün:
 - Teslim tarihinden itibaren garanti süresi içinde kalmak kaydıyla bir yıl içerisinde, aynı arızayı ikiden fazla tekrarlaması veya farklı arızaların dörtten fazla veya belirlenen garanti süresi içerisinde farklı arızaların toplamının altıdan fazla olması unsurlarının yanı sıra, bu arızaların üründen yararlanmamayı sürekli kılması,
 - Tamiri için gereken azami sürenin aşılması,
 - Servis istasyonunun mevcut olmaması halinde sırasıyla satıcısı, bayii, acentası, temsilciliği, ithalatçısı veya imalatçısından birinin düzenleyeceği raporla arızanın tamirinin mümkün bulunmadığının belirlenmesi durumlarında, ücretsiz olarak değiştirme işlemi yapılacaktır.
8. Ürünün kullanma kılavuzunda yer alan hususlara aykırı kullanılmasından kaynaklanan arızalar garanti kapsamı dışındadır.
9. Garanti süresi içerisinde, servis istasyonları tarafından yapılmasının zorunlu olduğu, imalatçı veya ithalatçı tarafından şart koşulan periyodik bakımlarda; verilen hizmet karşılığında tüketiciden işçilik ücreti veya benzeri bir ücret talep edilemez.
10. Garanti belgesi ile ilgili olarak çıkabilecek sorunlar için T.C. Sanayi ve Ticaret Bakanlığı Tüketicinin ve Rekabetin Korunması Genel Müdürlüğü'ne başvurulabilir.

Bu Garanti Belgesi'nin kullanılmasına 4077 sayılı Kanun ile bu Kanun'a dayanılarak yürürlüğe konulan Garanti Belgesi Uygulama Esaslarına Dair Tebliğ uyarınca, T.C. Sanayi ve Ticaret Bakanlığı Tüketicinin ve Rekabetin Korunması Genel Müdürlüğü tarafından izin verilmiştir.

İMALATÇI VEYA İTHALATÇI FİRMANIN:

Ünvanı : Groupe SEB İstanbul Ev Aletleri Tic. A.Ş.

Adresi : Beybi Giz Plaza Dereboyu Cad. Meydan sok. No:28 Kat:12 34398 Maslak/İstanbul

DANIŞMA HATTI: 444 40 50

Size en yakın servisimizi 444 40 50 numaralı Tüketici Danışma Hattımızdan öğrenebilirsiniz.

İthalatçı Firma;**GROUPE SEB İSTANBUL A.Ş.**

Dereboyu Cad. Meydan Sokak

No:1 BEYBİ GİZ PLAZA Kat:12

Maslak / İSTANBUL

0850 222 40 50**444 40 50****Üretici Firma;****GROUPE SEB INTERNATINONAL**

Chemin du Petit Bois Les 4 M-BP 172

69134 ECULLY Cedex – FRANCE

Tel : 00 33 472 18 18 18**Fax: 00 33 472 18 16 15**www.groupeseb.com**TÜKETİCİ HİZMETLERİ DANIŞMA HATTI****0850 222 40 50****444 40 50****KULLANIM ÖMRÜ: 7 YIL**

RU	p. 1 - 4
UK	p. 5 - 8
LT	p. 9 - 12
LV	p. 13 - 16
ET	p. 17 - 20
PL	p. 21 - 24
CS	p. 25 - 28
SK	p. 29 - 32
SL	p. 33 - 36
SR	p. 37 - 40
HR	p. 41 - 44
BS	p. 45 - 48
RO	p. 49 - 52
BG	p. 53 - 56
HU	p. 57 - 60
TR	P. 61 - 66